



- SK** Teleskopická tyč pre akumulátorové záhradné nožnice
- CZ** Teleskopická tyč pro akumulátorové zahradní nůžky
- HU** Telescopic pole for cordless garden pruner
- RO** Tija telescopică pentru foarfecele de grădină cu acumulator
- EN** Teleszkópos nyél akkumulátoros kerti ollóhoz



-
- **Preklad originálneho návodu na použitie**
 - **Překlad originálním návodu k použití**
 - **Az eredeti használati útmutató fordítása**
 - **Traducerea manualului de utilizare original.**
 - **Instruction manual**
-

POPIS VÝROBKU

Akumulátorové nožnice na konáre sa používajú najmä na strihanie konárov stromov v ovocných sadoch. Práca s nimi je jednoduchá a pohodlná. Ich účinnosť strihania je oproti klasickým manuálnym nožniciam 8 až 10-násobne vyššia a kvalita strihu konáru je výrazne lepšia.







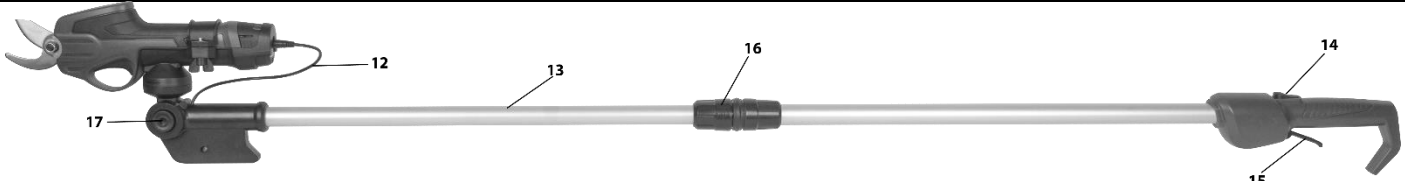

- bezpečnostná poistka.

Zariadenie používajte iba na predpísané účely. Akékoľvek iné použitie je považované ako prípad nesprávneho použitia. Používateľ/obsluha a nie výrobca bude zodpovedný za akékoľvek poškodenie, alebo zranenia spôsobené týmto nesprávnym používaním. Pamätajte si, že toto zariadenie nebolo navrhnuté pre komerčné alebo priemyselné používanie. Záruka nebude platná pokiaľ bude zariadenie používané na komerčné, priemyselné alebo podobné účely.

ČASTI VÝROBKU

	
<p>12 Prepojovací kábel 13 Teleskopická rukoväť 14 Zaisťovacie tlačidlo</p>	<p>15 Spúšť 16 Objímka 17 Uvoľňovacie tlačidlo nastavenia sklonu</p>

VYSVETLIVKY SYMBOLOV

	Prečítajte si všetky bezpečnostné predpisy a pokyny. Nedostatky pri dodržovaní bezpečnostných predpisov a pokynov môžu mať za následok úraz elektrickým prúdom, vznik požiaru a/alebo ťažké poranenia. Všetky bezpečnostné predpisy a pokyny si odložte pre budúce použitie.
	Noste ochranné rukavice.
	Výrobok je v súlade s platnými európskymi smernicami a bola vykonaná metóda hodnotenia zhody týchto smerníc.
	Trieda ochrany III
	Stupeň ochrany IPX0.
	Nevyhadzujte do bežného domového odpadu. Namiesto toho, ekologicky prijateľnou cestou sa obráťte na recyklačné strediská. Prosím venujte starostlivosť ochrane životného prostredia.
	Za tento obal bol uhradený finančný príspevok na spätný odber a jeho ďalšie spracovanie recykláciou.
	Recyklovateľný výrobok

VŠEOBECNÉ BEZPEČNOSTNÉ POKYNY PRE ELEKTRICKÉ NÁRADIE

1) BEZPEČNOSŤ PRACOVNÉHO PROSTREDIA

- Pracovisko je potrebné udržiavať v čistote a dobre osvetlené. Neporiadok a tmavé priestory bývajú príčinou nehôd.
- Nepoužívajte elektrické náradie v prostredí, kde hrozí nebezpečenstvo výbuchu, kde sa vyskytujú horľavé kvapaliny, plyny alebo prach. V elektrickom náradí vznikajú iskry, ktoré môžu zapáliť prach alebo výpary.
- Pri používaní elektrického náradia zabráňte v prístupe deťom a ďalším osobám. Ak budete rušení, môžete stratiť kontrolu nad vykonávanou činnosťou.

2) ELEKTRICKÁ BEZPEČNOSŤ

- Vidlica napájacieho kábla elektrického náradia musí zodpovedať sieťovej zásuvke. Nikdy akýmkoľvek spôsobom neupravujte el. prívodný kábel. Náradie, ktoré má na vidlici prívodnej šnúry ochranný kolík, nikdy nepripájajte rozdvojkami alebo inými adaptérmí. Nepoškodené vidlice a zodpovedajúce zásuvky znížia nebezpečenstvo úrazu elektrickým prúdom. Poškodené alebo zamotané prívodné káble zvyšujú nebezpečenstvo úrazu elektrickým prúdom. Ak sa sieťová šnúra poškodí, musí sa nahradiť osobitou sieťovou šnúrou, ktorú možno dostať u výrobcu alebo jeho obchodného zástupcu.
- Obsluha sa nesmie telom dotýkať uzemnených predmetov, ako je napr. potrubie, teleso ústredného vykurovania, sporáky a chladničky. Nebezpečenstvo úrazu elektrickým prúdom je väčšie, ak je vaše telo spojené so zemou.
- Nevystavujte elektrické náradie dažďu, vlhku alebo vode. Elektrického náradia sa nikdy nedotýkajte mokrými rukami. Elektrické náradie nikdy neumývajte pod tečúcou vodou ani ho neponárajte do vody.
- Kábel sa nesmie nadmerne zaťažovať. Kábel nikdy nepoužívajte na prenášanie, ťahanie alebo vyťahovanie vidlice elektrického náradia. Kábel nesmie byť vystavený pôsobeniu tepla, oleja, ostrých hrán alebo pohyblivých dielov. Poškodené alebo zapletené káble zvyšujú riziko úrazu elektrickým prúdom.
- Nikdy nepracujte s náradím, ktoré má poškodený el. kábel príp. vidlicu, alebo spadlo na zem a je akýmkoľvek spôsobom poškodené.
- Pri používaní elektrického náradia vo vonkajšom prostredí používajte predlžovací kábel vhodný na vonkajšie použitie. Používanie šnúry vhodnej na vonkajšie použitie znižuje riziko úrazu elektrickým prúdom
- Ak používate elektrické náradie vo vlhkých priestoroch, používajte napájanie chránené prúdovým chráničom (RCD). Používanie RCD obmedzuje nebezpečenstvo úrazu elektrickým prúdom. Pojem „prúdový chránič (RCD)“ môže byť nahradený pojmom „hlavný istič obvodu (GFCI)“ alebo „istič unikajúceho prúdu (ELCB)“.
- Držte el. ručné náradie výlučne za izolované plochy určené na uchopenie, pretože pri prevádzke môže dôjsť ku kontaktu rezacieho či vŕtacieho príslušenstva so skrytým vodičom alebo vlastnou šnúrou.

3) BEZPEČNOSŤ OSÔB

- Pri používaní elektrického náradia buďte pozorní a ostražití, venujte maximálnu pozornosť činnosti, ktorú práve prevádzate. Sústreďte sa na prácu. Nepracujte s elektrickým náradím ak ste unavení, alebo ste pod vplyvom drog, alkoholu alebo liekov. Aj chvíľková nepozornosť pri používaní elektrického náradia môže viesť k vážnemu poraneniu osôb. Pri práci s el. náradím nejedzte, nepite a nefajčite.
- Používajte ochranné pomôcky. Vždy používajte ochranu očí. Používajte ochranné prostriedky odovodajúce druhu práce, ktorú prevádzate. Ochranné pomôcky ako napr. respirátor, bezpečnostná obuv s protišmykovou úpravou, pokrývka hlavy alebo ochrana sluchu, používané v súlade s podmienkami práce, znižujú riziko poranenia osôb.
- Vyvarujte sa neúmyselnému zapnutiu el. náradia. Neprenášajte el. náradie, ktoré je pripojené k elektrickej sieti, s prstom na vypínači alebo na spúšti. Pred pripojením k elektrickému napätiu sa uistite, či vypínač alebo spúšť sú v polohe „vypnuté“. Prenášanie el. náradia s prstom na vypínači alebo pripájanie vidlice el. náradia do zásuvky zo zapnutým vypínačom môže byť príčinou vážnych úrazov.
- Pred zapnutím el. náradia odstráňte všetky nastavovacie kľúče a nástroje. Nastavovací kľúč alebo nástroj, ktorý zostane pripevnený k otáčajúcej sa časti elektrického náradia môže byť príčinou poranenia osôb.
- Vždy udržiajte stabilný postoj a rovnováhu. Pracujte len tam, kam bezpečne dosiahnete. Nikdy

nepreceňujte vlastnú silu. Nepoužívajte elektrické náradie, ak ste unavení.

- Obliekajte sa vhodným spôsobom. Používajte pracovné oblečenie. Nenoste voľné oblečenie ani šperky. Dbajte na to, aby sa vaše vlasy, oblečenie, rukavice alebo iná časť Vášho tela nedostala do prílišnej blízkosti rotujúcich alebo rozpálených častí el. náradia.

- Pripojte el. náradie k odsávaniu prachu. Ak má el. náradie možnosť pripojenia zariadenia na zachytávanie alebo odsávanie prachu, uistite sa, že došlo k jeho riadnemu pripojeniu a používaniu. Použitie takýchto zariadení môže obmedziť nebezpečenstvo vznikajúce prachom.

- Pevne upevnite obrobok. Použite stolársku svorku alebo zverák pre upevnenie obrobku, ktorý budete obrábať.

- Nepoužívajte akékoľvek náradie ak ste pod vplyvom alkoholu, drog, liekov alebo iných omamných či návykových látok.) Toto zariadenie nie je určené na použitie osobami (vrátane detí) so zníženými fyzickými, zmyslovými alebo mentálnymi schopnosťami alebo s nedostatkom skúseností a znalostí, pokiaľ nie sú pod dozorom alebo nedostali pokyny ohľadom použitia zariadenia od osoby zodpovednej za ich bezpečnosť. Deti musia byť pod dozorom, aby ste sa uistili, že sa nehrajú so zariadením.

4) POUŽÍVANIE A ÚDRŽBA ELEKTRICKÉHO NÁRADIA

- El. náradie vždy odpojte od el. siete v prípade akéhokoľvek problému pri práci, pred každým čistením alebo údržbou, pri každom presune a pri ukončení činnosti! Nikdy nepracujte s el. náradím, ak je akýmkoľvek spôsobom poškodené.

- Ak začne náradie vydávať abnormálny zvuk alebo zápach, okamžite ukončíte prácu.

- Elektrické náradie nepreťažujte. Elektrické náradie bude pracovať lepšie a bezpečnejšie, ak s ním budete pracovať v otáčkach, pre ktoré bolo navrhnuté. Používajte správne náradie, ktoré je určené pre danú činnosť. Vhodné náradie bude dobre a bezpečne vykonávať prácu, pre ktorú bolo vyrobené.

- Nepoužívajte elektrické náradie, ktoré nemožno bezpečne zapnúť a vypnúť ovládacím vypínačom. Používanie takého náradia je nebezpečné. Poškodený vypínač musí byť opravený certifikovaným servisom.

- Odpojte náradie od elektrickej siete predtým, než začnete prevádzať jeho nastavenie, výmenu príslušenstva alebo údržbu. Toto opatrenie obmedzí nebezpečenstvo náhodného spustenia.

- Nepoužívané elektrické náradie uschovajte tak, aby bolo mimo dosahu detí a nepovolaných osôb. Elektrické náradie v rukách neskúsených užívateľov môže byť nebezpečné. Elektrické náradie skladujte na suchom a bezpečnom mieste.

- Starostlivo udržiajte elektrické náradie v dobrom stave. Pravidelne kontrolujte nastavenie pohybujúcich sa častí a ich pohyblivosť. Kontrolujte či nedošlo k poškodeniu ochranných krytov alebo iných častí, ktoré môžu ohroziť bezpečnú funkciu elektrického náradia. Ak je náradie poškodené, pred ďalším použitím zaistíte jeho opravu. Mnoho úrazov je spôsobené nesprávnou údržbou elektrického náradia.

- Rezacie nástroje udržiajte ostré a čisté. Správne udržiavané a naoštrené nástroje uľahčujú prácu, obmedzujú nebezpečenstvo úrazu a práca s nimi sa lepšie kontroluje. Použitie iného príslušenstva než toho, ktoré je uvedené v návode na obsluhu alebo doporučené dovozcom môže spôsobiť poškodenie náradia a byť príčinou úrazu.

- Elektrické náradie, príslušenstvo, pracovné nástroje atď. používajte v súlade s týmito pokynmi a takým spôsobom, ktorý je predpísaný pre konkrétne elektrické náradie a to s ohľadom na dané podmienky práce a druh prevádzkanej práce. Používanie náradia na iné účely, než pre aké je určené, môže viesť k nebezpečným situáciám.

5) POUŽÍVANIE AKUMULÁTOROVÉHO NÁRADIA

- Pred vložením akumulátoru sa uistite, že je vypínač v polohe „0-vypnuté“. Vloženie akumulátoru do zapnutého náradia môže byť príčinou nebezpečných situácií.

- K nabíjaniu akumulátora používajte len nabíjačky predpísané výrobcom. Použitie nabíjačky pre iný typ akumulátoru môže mať za následok jeho poškodenie a vznik požiaru.

- Používajte iba akumulátory určené pre dané náradie. Použitie iných akumulátorov môže byť príčinou úrazu alebo vzniku požiaru.

- Ak nie je akumulátor používaný, uschovávajte ho oddelene od kovových predmetov ako sú svorky, kľúče, skrutky a iné drobné kovové predmety, ktoré by mohli spôsobiť spojenie jedného kontaktu akumulátoru s

druhým. Vyskratovanie akumulátoru môže zapríčiniť úraz, popáleniny alebo vznik požiaru.

- S akumulátormi zaobchádzajte šetrne. Pri nešetrnom zaobchádzaní môže z akumulátoru uniknúť chemická látka. Vyvarujte sa kontaktu s ňou. Ak predsa dôjde ku kontaktu s touto chemickou látkou, vymyte postihnuté miesto prúdom tečúcej vody. Ak sa chemická látka dostane do očí, vyhľadajte ihneď lekársku pomoc. Chemická látka z akumulátoru môže spôsobiť vážne poranenie.

- Akumulátor alebo náradie sa nesmie vystavovať ohňu alebo nadmernej teplote. Vystavenie ohňu alebo teplote vyššej ako 130°C môže spôsobiť výbuch.

- Akumulátor alebo náradie, ktoré sú poškodené alebo prestavané, sa nesmie používať. Poškodené alebo upravené akumulátory sa môžu chovať nepredvídateľne, a môžu tak spôsobiť oheň, výbuch alebo nebezpečenstvo úrazu.

6) SERVIS

- Servis elektrického náradia zverte kvalifikovanému opravárovi. Môžu sa používať iba rovnaké náhradné diely. Zaručíte tak, že bude zachovaná bezpečnosť elektrického náradia.

BEZPEČNOSTNÉ POKYNY PRE AKUMULÁTOROVÉ NOŽNICE NA KONÁRE

- Výrobok nie je určený na používanie osobami (vrátane detí), ktorým fyzická, zmyslová alebo mentálna neschopnosť či nedostatok skúseností a znalostí zabraňuje v bezpečnom používaní výrobku, ak na ne nebude dohliadané alebo ak neboli inštruované ohľadom použitia spotrebiča osobou zodpovednou za ich bezpečnosť. Dávajte pozor na deti, zabezpečte, aby s výrobkom nehrali.

- Nedovoľte, aby náradie používali deti. Nenechávajte náradie bez dozoru a nepoužívané náradie uschovávajte na bezpečnom mieste, ktoré sa nachádza mimo dosahu detí.

- Nebezpečenstvo zásahu elektrickým prúdom! Udržiavajte vzdialenosť minimálne 10 m od nadzemných elektrických vedení a minimálne 15 m od iných osôb.

- Nepoužívajte náradie v daždi, ani akumulátor v daždi nenabíjajte.

- Neuschovávajte náradie v daždi ani žiadnom inom vlhkom prostredí.

- Postarajte sa o to, aby osoby, ktoré sa nachádzajú v blízkosti, mali bezpečný odstup od pracovného priestoru.

- Dávajte pozor, aby sa medzi čepele nedostali žiadne cudzie telesá. V prípade zablokovania čepele, náradie okamžite vypnite a odstráňte príčinu blokovania.

- Dávajte pozor, aby ste neprerézali žiadne skryté elektrické káble alebo šnúry.

- Svoju voľnú ruku držte v bezpečnej vzdialenosti od pracovného priestoru. Nedotýkajte sa čepelí. Sú veľmi ostré a mohli by ste sa na nich nebezpečne porezať.

- Pri používaní náradia buďte opatrný, dávajte pozor, aby ste prsty svojej voľnej ruky, ktorou pridržiate konáre chránili pred ostrými rezacími čepelami.

- Nikdy nepoužívajte pri obsluhu náradia nadmernú silu. Mohli by ste sa poklznúť a poraniť, alebo by ste mohli neúmyselne prestrihnúť niečo iné, ako ste zamýšľali.

- Pred začiatkom práce starostlivo prekontrolujte čepele.

- Pristupujte k čepeliam s maximálnou opatrnosťou, aby ste sa vyhli porezaniu alebo inému poraneniu

- Používajte vždy pracovné rukavice, keď pracujete s náradím, a takisto keď ho ošetrujete alebo čistíte.

- Nepoužívajte náradie na iné práce okrem tých, na ktoré bolo určené.

- Nestrihajte konáre, ktorých priemer je väčší ako rozsah nožníc. Pomocou elektrických nožníc na konáre nestrihajte materiály z kovu, kameňa a pod. Nepoužívajte upevňovaciu sponu popruhu na upínanie nástrojov. Vymeňte čepeľ v prípade jej opotrebovania alebo poškodenia.

- Udržujte zariadenie v čistote. Čistite nožnice, akumulátor a nabíjačku mäkkou suchou alebo jemne navlhčenou handričkou (nepoužívajte žiadne rozpúšťadlá).

- Neponárajte akumulátorové nožnice na konáre, akumulátor a nabíjačku do vody ani do iných kvapalín.

- Akumulátorové nožnice na konáre nepoužívajte v prípade poškodenia samotných nožníc, akumulátora alebo nabíjačky.

- Akumulátorové nožnice na konáre v žiadnom prípade nepoužívajte, ak je prepínač akokoľvek poškodený a nie je možné bezpečné ovládanie nožníc.

- V prípade, výmeny čepele alebo dlhšieho nepoužívania akumulátorových nožníc na konáre sa uistite, že

prepínač sa nachádza v polohe „vypnuté“. Toto preventívne opatrenie zabráni náhodnému spusteniu nožníc na konáre.

- Akumulátorové nožnice na konáre vždy po použití vyčistite, odstráňte nečistoty z čepeľí. Čepele namažte mazacím olejom aby ste ich udržali v bezchybnom stave a predĺžili ich životnosť.

MONTÁŽ A POUŽITIE

MONTÁŽ TELESKOPICKEJ RUKOVÄTE

- V prípade potreby strihania konárov vo väčších výškach alebo na ťažko dostupných miestach použite teleskopickú rukoväť.

1. Odskrutkujte skrutku objímky na prichytenie akumulátorových nožníc na držiaku a objímku otvorte.
2. Upevnite akumulátorové nožnice do držiaku.
3. Zatvorte objímku na prichytenie akumulátorových nožníc a zaskrutkujte skrutku.
4. Pripojte prepojovací kábel k akumulátoru.
5. Pri demontáži postupujte v opačnom poradí.

NASTAVENIE VERTIKÁLNEHO SKLONU

1. Stlačte uvoľňovacie tlačidlo nastavenia sklonu.
2. Na stavte požadovaný uhol sklonu. K dispozícii sú 4 nastavenia uhla, od 0° do 90°.
3. Uvoľnením uvoľňovacieho tlačidla nastavenia sklonu uzamknite akumulátorové nožnice na konáre v nastavenom uhle.

NASTAVENIE HORIZONTALNÉHO SKLONU

1. Uchopte teleskopickú rukoväť do jednej ruky a držiak do druhej.
2. Držiak otočte do požadovaného uhla od -90° do 90°.

POUŽITIE

- Vždy udržiajte stabilný postoj a rovnováhu. Pracujte len tam, kam bezpečne dosiahnete. Nikdy nepreceňujte vlastnú silu. Nepoužívajte elektrické náradie, ak ste unavení.
- Používajte vždy pracovné rukavice, keď pracujete so zariadením, a takisto keď ho ošetrujete alebo čistíte.
- Zariadenie je vybavené zaistovacím tlačidlom, ktoré zabraňuje jeho nechcenému spusteniu. Pre vykonanie rezu je potrebné stlačiť súčasne spúšť (3) a zaistovacie tlačidlo (4)
- Pre vrátenie čepele do otvorenej polohy uvoľnite spúšť (3).

POUŽITIE S TELESKOPICKOU RUKOVÄŤOU

- Pre vykonanie rezu je potrebné stlačiť súčasne spúšť (15) a zaistovacie tlačidlo (14)
- Pre vrátenie čepele do otvorenej polohy uvoľnite spúšť (15).

ÚDRŽBA

- Pred začatím akejkoľvek kontroly alebo údržby, zariadenie vypnite a vyťahnite z neho akumulátor.
- Akumulátorové nožnice na konáre dôkladne vyčistite po každom použití. Na čistenie používajte mäkkú handričku alebo nečistoty vyfúkajte pomocou kompresora (s použitím nízkeho tlaku). Ak nečistoty nemožno odstrániť, použite mäkkú handričku navlhčenú v mydlovej vode. Nikdy nepoužívajte čistiace prostriedky alebo rozpúšťadlá ako je benzín, alkohol, čpavok a pod.! Tieto rozpúšťadlá môžu poškodiť plastové časti výrobku.
- Zariadenie nikdy nečistite pod tečúcou vodou ani z neho neodstraňujte nečistoty pomocou kompresora (s použitím vysokého tlaku). Hrozí nebezpečenstvo zranenia používateľa alebo poškodenia zariadenia.
- Pre dosiahnutie čo najlepších rezných výsledkov udržiajte čepele naostrené a čisté.
- Pravidelne kontrolujte svoje zariadenie a keď zistíte, že niektoré súčiastky sú opotrebované alebo poškodené, preventívne ich kvôli vlastnej bezpečnosti vymeňte. Opotrebené či poškodené časti stroja sa môžu vymeniť iba v autorizovanom servise alebo ich výmenu zaistí predajca.
- Postarajte sa o to, aby boli použité originálne náhradné súčiastky.
- Zariadenie skladujte na suchom a mrazuvzdornom mieste mimo dosahu detí.

OCHRANA ŽIVOTNÉHO PROSTREDIA



Symbol prečiarknutej nádoby na odpad na produktoch alebo v sprievodných dokumentoch znamená, že použité elektrické a elektronické výrobky nesmú byť pridané do bežného komunálneho odpadu. Pre správnu likvidáciu, obnovu a recykláciu doručte tieto výrobky na určené zberné miesta, kde budú prijaté zdarma. Alternatívne v niektorých krajinách môžete vrátiť svoje výrobky miestnemu predajcovi pri kúpe ekvivalentného nového produktu. Správnou likvidáciou tohto produktu pomôžete zachovať cenné prírodné zdroje a napomáhate prevencii potenciálnych negatívnych dopadov na životné prostredie a ľudské zdravie, čo by mohli byť dôsledky nesprávnej likvidácie odpadov. Ďalšie podrobnosti si vyžiadajte od miestneho úradu alebo najbližšieho zberného miesta. Pri nesprávnej likvidácii tohto druhu odpadu môžu byť v súlade s národnými predpismi udelené pokuty.

ES VYHLÁSENIE O ZHODE
ES DECLARATION OF CONFORMITY



vydané/issued by

Výrobca/Producer: Suzhou Jinshan Power Tools Co., Ltd.
Sídlo/Seated: Building 4, No. 2 Tianedang Road, Wuzhong District, 215128 Suzhou Peoples rep CHINA

Represented by: SLOVAKIA TREND EXPORT - IMPORT, s.r.o.
Sídlo/Seated: Michalovská 87/1414, Sobrance 07301, Slovensko
IČO/ID Nr: 46512250

vyhlasuje, na vlastnú zodpovednosť, že následne označené zariadenie na základe svojej koncepcie a konštrukcie, rovnako ako do obehu uvedené vyhotovenie, zodpovedá základným bezpečnostným požiadavkám príslušných legislatívnych predpisov/
hereby declares that this appliance is in compliance with all basic safety requirements of all relevant directives.

Nožnice akumulátorové / Electric Pruning Shear 7.2 V, AC 110-240V; 50-60 Hz, Protection grade IPX0

Typ/Type: Z0E-72LD-15M/A (s násadou/wit handle)

Nabíjačka/Charger HYCH09000400G

Akumulátor / Battery SF18650NR-15 3,6V, 1500mAh, 5,4Wh

Typové číslo pre zmontované výrobky (teleskopická tyč pre akumulátorové záhradné nožnice [int. kód: 111248] a akumulátorové záhradné nožnice [int. kód: 111216, typ.: Z0E-7.2LD-15/A]): Z0E-7.2LD-15M/A

bol navrhnutý a vyrobený v zhode s nasledujúcimi normami/was constructed and produced in compliance with following standards:

Nožnice/ Pruner	Nabíjačka/Charger HYCH09000400G	Akumulátor/Battery
EN 55014-1:2017 EN 55014-2:2015 EN 60745-1:2009+A11:2010 EN ISO 12100:2010 EN 62233:2008	EN 61000-3-2:2014 EN 61000-3-3:2013 EN 55032:2015 EN 55024:2010+A1:2015	IEC 62133:2012

a nasledujúcimi predpismi (všetko v platnom znení)/and all relevant directives (all in compliance):

2014/30/EU EMCD

2006/42/EC MD

RoHS 2011/65/EU – hazardous substances

EN ISO 4871:2009 Hluková norma/Noise Emmisions guaranteed

(EN ISO 10517:2009+A1:2013) LpA = 68 dB (A) K=3dB

Guaranteed sound pressure level/garantovaná úroveň LWA = 85 dB (A)

Vibration level/Hladina vibrácií (Max.) ah≤2.5m/s², K=1,5m/s²

Všetky súbory technickej dokumentácie sa nachádzajú k nahliadnutiu na adrese: /All related technical documentation and test report are available for checking at seat of company on following address: Slovakia TREND Export – Import s.r.o, Michalovská 87/1414, 073 01 Sobrance, Slovenská Republika

Last two digits when product has been introduced on market
/ Posledné dve číslice roka, kedy bol výrobok označený značkou

CE: 19

SLOVAKIA TREND EXPORT - IMPORT, s.r.o.
Michalovská 87/1414
073 01 SOB RANCE
IČO: 46512250
DIČ: 2023403371

Sobrance 3.10.2019

Dátum a miesto vydania vyhlásenia

.....
meno, priezvisko a podpis, pečiatka
Ing. Slavomír Čižmár, obchodný riaditeľ

POPIS VÝROBKU

Akumulátorové nůžky na větve se používají zejména na stříhání větví stromů v ovocných sadech. Práce s nimi je jednoduchá a pohodlná. Jejich účinnost stříhání je oproti klasickým manuálním nůžkám 8 až 10násobně vyšší a kvalita stříhu větví je výrazně lepší.







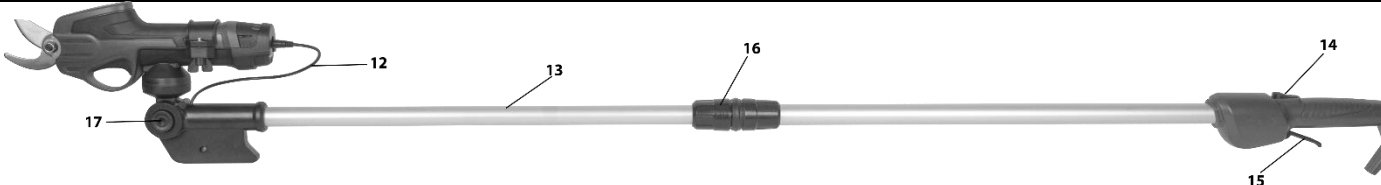

- bezpečnostní pojistka.

Zařízení používejte pouze na předepsané účely. Jakékoliv jiné použití je považováno jako případ nesprávného použití. Uživatel / obsluha a ne výrobce bude zodpovědný za jakékoliv poškození nebo zranění způsobené tímto nesprávným používáním. Pamatujte si, že toto zařízení nebylo navrženo pro komerční nebo průmyslové použití. Záruka nebude platná pokud bude zařízení používáno pro komerční, průmyslové nebo podobné účely.

ČÁSTI VÝROBKU

	
<p>12 Propojovací kabel 13 Teleskopická rukojeť 14 Zajišťovací tlačítko</p>	<p>15 Spoušť 16 Objímka 17 Uvolňovací tlačítko nastavení sklonu</p>

VYSVĚTLIVKY SYMBOLŮ

	Přečtěte si všechny bezpečnostní předpisy a pokyny. Nedostatků při dodržování bezpečnostních předpisů a pokynů mohou mít za následek úraz elektrickým proudem, vznik požáru a / nebo těžká poranění. Všechny bezpečnostní předpisy a pokyny si uschovejte pro budoucí použití.
	Noste ochranné rukavice.
	Výrobek je v souladu s platnými evropskými směrnici a byla provedena metoda hodnocení shody těchto směrnic.
	Třída ochrany III
	Stupeň ochrany IPX0.
	Nevyhazujte do běžného domovního odpadu. Namísto toho, ekologicky přijatelnou cestou se obraťte na recyklační střediska. Prosím věnujte péči ochraně životního prostředí.
	Za tento obal byl uhrazen finanční příspěvek na zpětný odběr a jeho další zpracování recyklací.
	Recyklovatelný výrobek

OBECNÉ BEZPEČNOSTNÍ POKYNY PRO ELEKTRICKÉ NÁŘADÍ

1) BEZPEČNOST PRACOVNÍHO PROSTŘEDÍ

- Pracoviště je třeba udržovat v čistotě a dobře osvětlené. Nepořádek a tmavé prostory bývají příčinou nehod.
- Nepoužívejte elektrické nářadí v prostředí, kde hrozí nebezpečí výbuchu, kde se vyskytují hořlavé kapaliny, plyny nebo prach. V elektrickém nářadí vznikají jiskry, které mohou zapálit prach nebo výpary.
- Při používání elektrického nářadí zamezte přístupu dětem a dalším osobám. Pokud budete rušeni, můžete ztratit kontrolu nad prováděnou činností.

2) ELEKTRICKÁ BEZPEČNOST

- Vidlice napájecího kabelu elektrického nářadí musí odpovídat zásuvkám. Nikdy jakýmkoliv způsobem neupravujte el. přívodní kabel. Nářadí, které má na vidlici přívodní šňůry ochranný kolík, nikdy nepřipojujte rozdvojky nebo jinými adaptéry. Nepoškozené vidlice a odpovídající zásuvky sniží nebezpečí úrazu elektrickým proudem. Poškozené nebo zamotané přívodní kabely zvyšují nebezpečí úrazu elektrickým proudem. Pokud se síťová šňůra poškodí, musí se nahradit osobitou síťovou šňůrou, kterou lze dostat u výrobce nebo jeho obchodního zástupce.
- Obsluha se nesmí tělem dotýkat uzemněných předmětů, jako je např. potrubí, těleso ústředního vytápění, sporáky a chladničky. Nebezpečí úrazu elektrickým proudem je větší, pokud je vaše tělo spojené se zemí.
- Nevystavujte elektrické nářadí dešti, vlhku nebo vodě. Elektrického nářadí se nikdy nedotýkejte mokřýma rukama. Elektrické nářadí nikdy nemyjte pod tekoucí vodou ani jej neponořujte do vody.
- Kabel se nesmí nadměrně zatěžovat. Kabel nikdy nepoužívejte k přenášení, tahání nebo vytahování vidlice elektrického nářadí. Kabel nesmí být vystaven působení tepla, oleje, ostrých hran nebo pohyblivých dílů. Poškozené nebo zapletené kabely zvyšují riziko úrazu elektrickým proudem.
- Nikdy nepracujte s nářadím, které má poškozený el. kabel příp. vidlici nebo spadlo na zem a je jakýmkoliv způsobem poškozeno.
- Při používání elektrického nářadí ve venkovním prostředí používejte prodlužovací kabel vhodný pro venkovní použití. Použití kabelu vhodného k vnějšímu použití snižuje riziko úrazu elektrickým proudem
- Pokud používáte elektrické nářadí ve vlhkých prostorech, používejte napájení chráněné proudovým chráničem (RCD). Používání RCD omezuje nebezpečí úrazu elektrickým proudem. Pojem "proudový chránič (RCD)" může být nahrazen pojmem "hlavní jistič obvodu (GFCI)" nebo "jistič unikajícího proudu (ELCB)".
- Držte el. ruční nářadí výlučně za izolované plochy určené k uchopení, protože při provozu může dojít ke kontaktu řezacího či vrtacího příslušenství se skrytým řidičem nebo vlastní šňůrou.

3) BEZPEČNOST OSOB

- Při používání elektrického nářadí buďte pozorní a ostražití, věnujte maximální pozornost činnosti, kterou právě provádíte. Soustřeďte se na práci. Nepracujte s elektrickým nářadím pokud jste unaveni nebo jste pod vlivem drog, alkoholu nebo léků. I chvilková nepozornost při používání elektrického nářadí může vést k vážnému poranění osob. Při práci s el. nářadím nejezte, nepijte a nekuřte.
- Používejte ochranné pomůcky. Vždy používejte ochranu očí. Používejte ochranné prostředky odpovídající druhu práce, kterou provádíte. Ochranné pomůcky jako např. respirátor, bezpečnostní obuv s protiskluzovou úpravou, pokrývka hlavy nebo ochrana sluchu, používané v souladu s podmínkami práce, snižují riziko poranění osob.
- Vyvarujte se neúmyslnému zapnutí el. nářadí. Nepřenášejte el. nářadí, které je připojeno k elektrické síti, s prstem na vypínači nebo na spoušti. Před připojením k elektrickému napětí se ujistěte, zda vypínač nebo spoušť v poloze "vypnuto". Přenášení el. nářadí s prstem na vypínači nebo připojování vidlice el. nářadí do zásuvky ze zapnutým vypínačem může být příčinou vážných úrazů.
- Před zapnutím el. nářadí odstraňte všechny seřizovací klíče a nástroje. Nastavovací klíč nebo nástroj, který zůstane připevněn k otáčející se části elektrického nářadí může být příčinou poranění osob.
- Vždy udržujte stabilní postoj a rovnováhu. Pracujte jen tam, kam bezpečně dosáhnete. Nikdy nepřeceňujte vlastní sílu. Nepoužívejte elektrické nářadí, pokud jste unavení.
- Oblékejte se vhodným způsobem. Používejte pracovní oblečení. Nenoste volné oblečení ani šperky. Dbejte na to, aby se vaše vlasy, oblečení, rukavice nebo jiná část těla nedostala do přílišné blízkosti rotujících nebo

rozpálených části el. nářadí.

- Připojte el. nářadí k odsávání prachu. Pokud má el. nářadí možnost připojení zařízení na zachycování nebo odsávání prachu, ujistěte se, že došlo k jeho řádnému připojení a používání. Použití takových zařízení může omezit nebezpečí vznikající prachem.
- Pevně upevněte obrobek. Použijte stolařskou svorku nebo svěrák pro upevnění obrobku, který budete obrábět.
- Nepoužívejte jakékoliv nářadí pokud jste pod vlivem alkoholu, drog, léků nebo jiných omamných či návykových látek.) Toto zařízení není určeno k použití osobami (včetně dětí) se sníženými fyzickými, smyslovými nebo mentálními schopnostmi nebo s nedostatkem zkušeností a znalostí, pokud jsou pod dozorem nebo nedostali pokyny ohledně použití zařízení od osoby odpovědné za jejich bezpečnost. Děti musí být pod dozorem, abyste se ujistili, že se nehrají se zařízením.

4) POUŽITÍ A ÚDRŽBA ELEKTRICKÉHO NÁŘADÍ

- El. nářadí vždy odpojte od el. sítě v případě jakéhokoliv problému při práci, před každým čištěním nebo údržbou, při každém přesunu a při ukončení činnosti! Nikdy nepracujte s el. nářadím, pokud je jakýmkoliv způsobem poškozeno.
- Pokud začne nářadí vydávat abnormální zvuk nebo zápach, okamžitě ukončete práci.
- Elektrické nářadí nepřetěžujte. Elektrické nářadí bude pracovat lépe a bezpečněji, jestliže s ním budete pracovat v otáčkách, pro které bylo navrženo. Používejte správné nářadí, které je určeno pro danou činnost. Vhodné nářadí bude dobře a bezpečně vykonávat práci, pro kterou bylo vyrobeno.
- Nepoužívejte elektrické nářadí, které nelze bezpečně zapnout a vypnout ovládacím vypínačem. Používání takového nářadí je nebezpečné. Poškozený vypínač musí být opraven certifikovaným servisem.
- Odpojte nářadí od elektrické sítě předtím, než začnete provádět jeho nastavení, výměnu příslušenství nebo údržbu. Toto opatření omezí nebezpečí náhodného spuštění.
- Nepoužívané elektrické nářadí uschovejte tak, aby bylo mimo dosah dětí a nepovolaných osob. Elektrické nářadí v ruce nezkušených uživatelů může být nebezpečné. Elektrické nářadí skladujte na suchém a bezpečném místě.
- Pečlivě udržujte elektrické nářadí v dobrém stavu. Pravidelně kontrolujte seřízení pohybujících se částí a jejich pohyblivost. Kontrolujte zda nedošlo k poškození ochranných krytů nebo jiných částí, které mohou ohrozit bezpečnou funkci elektrického nářadí. Pokud je nářadí poškozeno, před dalším použitím zajistěte jeho opravu. Mnoho úrazů je způsobeno nesprávnou údržbou elektrického nářadí.
- Řezací nástroje udržujte ostré a čisté. Správně udržované a naostřené nástroje usnadňují práci, omezují nebezpečí úrazu a práce s nimi se lépe kontroluje. Použití jiného příslušenství než toho, které je uvedeno v návodu k obsluze nebo doporučené dovozcem může způsobit poškození nářadí a být příčinou úrazu.
- Elektrické nářadí, příslušenství, pracovní nástroje atd. používejte v souladu s těmito pokyny a takovým způsobem, který je předepsán pro konkrétní elektrické nářadí a to s ohledem na dané podmínky práce a druh převáděné práce. Používání nářadí pro jiné účely, než pro jaké je určeno, může vést k nebezpečným situacím.

5) POUŽITÍ AKUMULÁTOROVÉHO NÁŘADÍ

- Před vložením akumulátoru se ujistěte, že je vypínač v poloze "0-vypnuto". Vložení akumulátoru do zapnutého nářadí může být příčinou nebezpečných situací.
- K nabíjení akumulátoru používejte pouze nabíječky předepsané výrobcem. Použití nabíječky pro jiný typ akumulátoru může mít za následek jeho poškození a vznik požáru.
- Používejte pouze akumulátory určené pro dané nářadí. Použití jiných akumulátorů může být příčinou úrazu nebo vzniku požáru.
- Pokud není akumulátor používán, uchovávejte ho odděleně od kovových předmětů jako jsou svorky, klíče, šrouby a jiné drobné kovové předměty, které by mohly způsobit spojení jednoho kontaktu akumulátoru s druhým. Vyzkratování akumulátoru může zapříčinit úraz, popáleniny nebo požár.
- S akumulátory zacházejte šetrně. Při nešetrném zacházení může z akumulátoru uniknout chemická látka. Vyvarujte se kontaktu s ní. Pokud přece dojde ke kontaktu s touto chemickou látkou, vymyjte postižené místo proudem tekoucí vody. Pokud se chemická látka dostane do očí, vyhledejte ihned lékařskou pomoc. Chemická látka z akumulátoru může způsobit vážné poranění.

- Akumulátor nebo nářadí se nesmí vystavovat ohni nebo nadměrné teplotě. Vystavení ohni nebo teplotě vyšší než 130 ° C může způsobit výbuch.
- Akumulátor nebo nářadí, které jsou poškozené nebo přestavěny, se nesmí používat. Poškozené nebo upravené akumulátory se mohou chovat nepředvídatelně, a mohou tak způsobit oheň, výbuch nebo nebezpečí úrazu.

6) SERVIS

- Servis elektrického nářadí svěřte kvalifikovanému technikovi. Mohou se používat pouze náhradní díly. Zaručíte tak, že bude zachována bezpečnost elektrického nářadí.

BEZPEČNOSTNÍ POKYNY PRO AKUMULÁTOROVÉ NŮŽKY NA VĚTVĚ

- Výrobek není určen k používání osobami (včetně dětí), jimž fyzická, smyslová nebo mentální neschopnost či nedostatek zkušeností a znalostí zabraňuje v bezpečném používání výrobku, pokud na ně nebude dohlíženo nebo pokud nebyly instruovány ohledně použití spotřebiče osobou zodpovědnou za jejich bezpečnost. Dávejte pozor na děti, zajistěte, aby s výrobkem nehrály.
- Nedovolte, aby nářadí používaly děti. Nenechávejte nářadí bez dozoru a nepoužívané nářadí uchovávejte na bezpečném místě, které se nachází mimo dosah dětí.
- Nebezpečí zásahu elektrickým proudem! Udržujte vzdálenost minimálně 10 m od nadzemních elektrických vedení a minimálně 15 m od jiných osob.
- Nepoužívejte nářadí v dešti, ani akumulátor v dešti nenabíjejte.
- Neuschovávejte nářadí v dešti ani žádném jiném vlhkém prostředí.
- Postarejte se o to, aby osoby, které se nacházejí v blízkosti, měli bezpečný odstup od pracovního prostoru.
- Dávejte pozor, aby se mezi čepele nedostaly žádné cizí tělesa. V případě zablokování čepele, nářadí okamžitě vypněte a odstraňte příčinu blokování.
- Dávejte pozor, abyste neprořízli žádné skryté elektrické kabely nebo šňůry.
- Svou volnou ruku držte v bezpečné vzdálenosti od pracovního prostoru. Nedotýkejte se čepelí. Jsou velmi ostré a mohli byste se na nich nebezpečně pořezat.
- Při používání nářadí buďte opatrný, dávejte pozor, abyste prsty své volné ruky, kterou přidržujete větve chránili před ostrými řezacími čepelimi.
- Nikdy nepoužívejte při obsluze nářadí nadměrnou sílu. Mohli byste se uklouznout a poranit, nebo byste mohli neúmyslně přestříhnout něco jiného, než jste zamýšleli.
- Před začátkem práce pečlivě překontrolujte čepele.
- Přistupujte k čepelím s maximální opatrností, abyste se vyhnuli pořezání nebo jinému poranění
- Používejte vždy pracovní rukavice, když pracujete s nářadím, a rovněž když ho ošetřujete nebo čistíte.
- Nepoužívejte nářadí na jiné práce kromě těch, na které bylo určeno.
- Nestříhejte větve, jejichž průměr je větší než rozsah nůžek. Pomocí elektrických nůžek na větve nestříhejte materiály z kovu, kamene apod. Nepoužívejte upevňovací sponu popruhu na upínání nástrojů. Vyměňte čepel v případě jejího opotřebení nebo poškození.
- Udržujte zařízení v čistotě. Čistěte nůžky, akumulátor a nabíječku měkkým suchým nebo jemně navlhčeným hadříkem (nepoužívejte žádná rozpouštědla).
- Neponořujte akumulátorové nůžky na větve, akumulátor a nabíječku do vody ani do jiných kapalin.
- Akumulátorové nůžky na větve nepoužívejte v případě poškození samotných nůžek, akumulátoru nebo nabíječky.
- Akumulátorové nůžky na větve v žádném případě nepoužívejte, pokud je přepínač jakkoli poškozen a není možné bezpečné ovládání nůžek.
- V případě, výměny čepele nebo delšího nepoužívání akumulátorových nůžek na větve se ujistěte, že přepínač se nachází v poloze "vypnuto". Toto preventivní opatření zabrání náhodnému spuštění nůžek na větve.
- Akumulátorové nůžky na větve vždy po použití vyčistěte, odstraňte nečistoty z čepelí. Čepele namažte mazacím olejem abyste je udrželi v bezvadném stavu a prodloužili jejich životnost.

MONTÁŽ A POUŽITÍ

MONTÁŽ TELESKOPICKÉ RUKOJETI

- V případě potřeby stříhání větví ve větších výškách nebo na těžko dostupných místech použijte teleskopickou rukojeť.
- 1. Odšroubujte šroub objímky na přichycení akumulátorových nůžek na držáku a objímku otevřete.
- 2. Upevněte akumulátorové nůžky do držáku.
- 3. Zavřete objímku na přichycení akumulátorových nůžek a zašroubujte šroub.
- 4. Připojte propojovací kabel k akumulátoru.
- 5. Při demontáži postupujte v opačném pořadí.

NASTAVENÍ VERTIKÁLNÍHO SKLONU

1. Stiskněte uvolňovací tlačítko nastavení sklonu.
2. Na vsadte požadovaný úhel sklonu. K dispozici jsou 4 nastavení úhlu, od 0 ° do 90 °.
3. Uvolněním uvolňovacího tlačítka nastavení sklonu uzamkněte akumulátorové nůžky na větvě v nastaveném úhlu.

NASTAVENÍ HORIZONTÁLNÍ SKLONU

1. Uchopte teleskopickou rukojeť do jedné ruky a držák do druhé.
2. Držák otočte do požadovaného úhlu od -90 ° do 90 °.

POUŽITÍ

- Vždy udržujte stabilní postoj a rovnováhu. Pracujte jen tam, kam bezpečně dosáhnete. Nikdy nepřeceňujte vlastní sílu. Nepoužívejte elektrické nářadí, pokud jste unavení.
- Používejte vždy pracovní rukavice, když pracujete se zařízením, a také když ho ošetřujete nebo čistíte.
- Zařízení je vybaveno zajišťovacím tlačítkem, které zabraňuje jeho nechtěnému spuštění. Pro provedení řezu je třeba stisknout současně spoušť (3) a zajišťovací tlačítko (4)
- Pro vrácení čepele do otevřené polohy uvolněte spoušť (3).

POUŽITÍ S TELESKOPICKOU RUKOJETÍ

- Pro provedení řezu je třeba stisknout současně spoušť (15) a zajišťovací tlačítko (14)
- Pro vrácení čepele do otevřené polohy uvolněte spoušť (15).

ÚDRŽBA

- Před zahájením jakékoliv kontroly nebo údržby, zařízení vypněte a vytáhněte z něj akumulátor.
- Akumulátorové nůžky na větvě důkladně vyčistěte po každém použití. K čištění používejte měkký hadřík nebo nečistoty vyfoukejte pomocí kompresoru (s použitím nízkého tlaku). Pokud nečistoty nelze odstranit, použijte měkký hadřík navlhčený v mýdlové vodě. Nikdy nepoužívejte čistící prostředky nebo rozpouštědla jako je benzín, alkohol, čpavek apod.! Tato rozpouštědla mohou poškodit plastové části výrobku.
- Nikdy nečistěte pod tekoucí vodou ani z něj neodstraňujte nečistoty pomocí kompresoru (s použitím vysokého tlaku). Hrozí nebezpečí zranění uživatele nebo poškození zařízení.
- Pro dosažení co nejlepších řezných výsledků udržujte čepele naostřené a čisté.
- Pravidelně kontrolujte své zařízení a když zjistíte, že některé součástky jsou opotřebené nebo poškozené, preventivně je kvůli vlastní bezpečnosti vyměňte. Opotřebené či poškozené části stroje se mohou vyměnit pouze v autorizovaném servisu nebo jejich výměnu zajistí prodejce.
- Postarejte se o to, aby byly použity originální náhradní součástky.
- Zařízení skladujte na suchém a mrazuvzdorném místě mimo dosah dětí.

OCHRANA ŽIVOTNÍHO PROSTŘEDÍ



Symbol přeškrtnuté popelnice na produktech nebo v průvodních dokumentech znamená, že použité elektrické a elektronické výrobky nesmí být přidány do běžného komunálního odpadu. Pro správnou likvidaci, obnově a recyklaci doručte tyto výrobky na určená sběrná místa, kde budou přijata zdarma. Alternativně v některých zemích můžete vrátit své výrobky místnímu prodejci při koupi ekvivalentního nového produktu. Správnou likvidací tohoto produktu pomůžete zachovat cenné přírodní zdroje a napomáháte prevenci potenciálních negativních dopadů na životní prostředí a lidské zdraví, což by mohly být důsledky nesprávné likvidace odpadů. Další podrobnosti si vyžádejte od místního úřadu nebo nejbližšího sběrného místa. Při nesprávné likvidaci tohoto druhu odpadu mohou být v souladu s národními předpisy uděleny pokuty.

A KÉSZÜLÉK RÉSZEI

Az akumulátoros metszőollókat főleg faágak vágására használják gyümölcsösökben. Velük dolgozni egyszerű és kényelmes. Vágási hatékonyságuk 8-10-szer magasabb, mint a hagyományos kézi ollóknál, és az ág vágásának minősége jelentősen jobb.







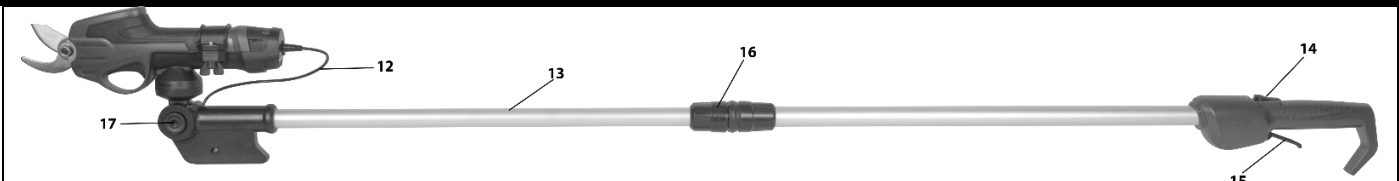

- biztonsági biztosíték.

A berendezést csak az előírt célra használja. Minden más felhasználás helytelen felhasználásnak minősül. A felhasználó/ kezelő, és nem pedig a gyártó, lesz felelős a bármiféle meghibásodás, vagy sérülés esetén, ami ezen nem megfelelő használat miatt keletkezik. Ne feledje, hogy a készülék nem alkalmas kereskedelmi vagy ipari használatra. A garancia nem érvényes, amennyiben a berendezést kereskedelmi, ipari vagy más hasonló célra használja.

A KÉSZÜLÉK RÉSZEI

	
<p>12 Átkötő kábel 13 Mozgó fogantyú 14 Biztosító gomb</p>	<p>15 Kioldó 16 Keret 17 A lejtő beállításának kioldó gombja</p>

JELMAGYARÁZAT

	Olvassa el az összes biztonsági előírást és utasítást. A biztonsági előírások és utasítások be nem tartása áramütést, tüzet és / vagy súlyos sérüléseket okozhat. Tartsa meg az összes biztonsági utasítást és útmutatást a későbbi felhasználás céljából.
	Használjon védő kesztyűt
	A termék megfelel a vonatkozó európai irányelveknek, a azonosság értékelési módszer ezen irányelveken el lett végezve
	Védő osztály III
	Védő szint IPX0.
	Ne dobja a háztartási hulladék közé. Ehelyett forduljon egy újrahasznosító központhoz környezetbarát módon. Kérjük, ügyeljen a környezet védelmére.
	Pénzügyi hozzájárulást kapott a csomagolásért a visszavételhez és a további újrahasznosításhoz.
	Újrahasznosítható termék

ELEKTROMOS SZERSZÁMOKRA VONATKOZÓ, ÁLTALÁNOS BIZTONSÁGI ELŐÍRÁSOK:**1) MUNKAHELYI BISZTONSÁG**

- A munkaterület legyen tiszta, jól megvilágított. A rendetlenség vagy a rosszul megvilágított munkaterület könnyen balesetet okozhat.

- Ne használja az elektromos szerszámot robbanásveszélyes környezetben, éghető folyadék, gáz vagy por

közelében. Az elektromos szerszámok szikrát gerjeszhetnek, ami meggyújthatja a port vagy a gőzt.

- Az elektromos szerszám használata közben ne tartózkodjon a közelben gyermek és más személy. Ha elterelik a figyelmét, elveszítheti a szalagszisoló feletti irányítást.

2) ELEKTROMOS BISZTONSÁG

- Az elektromos szerszám csatlakozódugója illeszkedjen a dugaszolóaljzathoz. A csatlakozót semmilyen módon sem szabad megváltoztatni. A szerszámot, amelynek a hálózati kábel csatlakozódugóján védő kolík van, soha ne csatlakoztassa elosztókhoz vagy más adapterekhez. Az eredeti csatlakozó és a megfelelő dugaszolóaljzat használata csökkenti az áramütés veszélyét. A sérült vagy összegabalyodott kábel növeli az elektromos áramütés veszélyét. Ha a tápkábel sérült, ki kell cserélni a egyéni tápkábelre, amely rendelkezésre áll a gyártónál vagy annak képviselőjénél.

- A kezelő nem érintkezhet földelt felületekkel – például csövekkel, fűtéssel, tűzhellyel, hűtőszekrényel. Az áramütés fokozott kockázata áll fenn, ha teste földelt.

- Esőtől, nedvességtől, víztől tartsa távol az elektromos szerszámokat. Az elektromos szerszámokhoz soha ne érjen nedves kézzel. Az elektromos szerszámot soha mossa folyó víz alatt és ne merítse vízbe.

- A kábelt tilos túlterhelni. Soha ne használja a kábelt szállítására, húzására vagy dugója az elektromos kéziszerszámot. A kábelt tilos túlterhelni. Ne használja a kábelt az elektromos készülék hordozására, felakasztására vagy a csatlakozó aljzathoz történő kihúzására. Tartsa távol a készülék részeit hőtől, olajtól, éles peremektől vagy mozgó alkatrészekről. A sérült vagy összetekeredett kábel növeli az áramütés kockázatát.

- Soha ne használjon olyan elektromos eszközt, amelynek sérült a hálózati kábele vagy csatlakozódugója, illetve földre esett, vagy bármilyen módon sérült.

- Ha az elektromos szerszámot a szabadban használja, csakis kültéri használatra alkalmas hosszabbító kábelt használjon. Kiseb az áramütés veszélye, ha kültérre alkalmas hosszabbító kábelt használ.

- Ha elkerülhetetlen az elektromos szerszám nedves környezetben történő használata, használjon áramvédőkapcsolót. Az áram-védő- kapcsoló használata csökkenti az áramütés kockázatát.

- Az „áram-védőkapcsoló (RCD)“ fogalom helyettesítendő az „áramkör főmegszakító (GFCI)“ vagy a „földzárlat megszakító (ELCB)“ fogalmával.

- Az elektromos kéziszerszámokat csak szigetelt markolási felületeknél fogva szabad tartania, mert használat közben a csiszológép rejtett kábellel vagy saját csatlakozózsínjével érintkezhet.

3) SZEMÉLYI BISZTONSÁG

- Legyen elővigyázatos, ügyeljen arra, mit tesz, és megfontoltan lásson az elektromos szerszámmal végzendő munkához. Nem használjon elektromos szerszámot, ha fáradt vagy kábítószert, alkohol, gyógyszer hatása alatt áll. Az elektromos szerszám használata közben akár a pillanatnyi figyelmetlenség is súlyos sérüléshez vezethet.

- Mindig viseljen személyi védőfelszerelést és védőszemüveget. Csökkenti a sérülés kockázatát, ha az elektromos szerszám fajtájának megfelelő személyi védőfelszerelést visel: porvédő maszkot, csúszásmentes biztonsági cipőt, védősisakot vagy hallásvédőt.

- Kerülje a véletlen üzembe helyezést. Győződjön meg arról, hogy az elektromos szerszám kikapcsolt állapotban legyen, mielőtt csatlakoztatja az elektromos hálózathoz, illetve felemeli vagy szállítja azt. Balesethez vezethet, ha az elektromos szerszám szállítása közben ujját a kapcsolón tartja vagy a szalagszisolót bekapcsolva csatlakoztatja az áramellátásra.

- A villamos kéziszerszám bekapcsolása előtt távolítsa el a beállító szerszámokat vagy a csavarkulcsot. A forgó készülékrészben maradt szerszám, kulcs sérüléseket okozhat.

- Kerülje a természetellenes testtartást. Gondoskodjon róla, hogy stabilan álljon és ne veszítse el az egyensúlyát. Soha ne becsülje túl saját erejét. Ne használja az elektromos szerszámot ha fáradt.

- Viseljen megfelelő ruházatot. Ne viseljen bő ruházatot vagy ékszert. Tartsa távol a mozgó elemektől haját, ruházatát, kesztyűjét. A mozgó részek becsíphetik a laza ruházatot, ékszert vagy a hosszúhaját.

- Csatlakoztassa az elektromos szerszámot a porelszívóhoz. Ha felszerelhető porelszívó vagy -felfogó berendezés, győződjön meg róla, hogy ezeket megfelelően csatlakoztatja és használja. A porelszívás használata a porral kapcsolatos kockázatokat csökkenti.
- Biztosítsa ki a munkadarabot. Befogószerkezettel vagy satuval biztosabban tartható a munkadarab, mint kézzel. Rögzítse a munkadarabot egy stabil alaplapon.
- Ne használjon bármilyen szerszámot ha alkohol, kábítószer, gyógyszerek vagy más anyagok hatása alatt áll.
- j) Ez a készülék alkalmatlan olyan személyek (belértve gyerekek) használatára, akik csökkent fizikai, érzékszervi vagy mentális képességűek, illetve nem rendelkeznek kellő tapasztalattal és ismeretekkel, hacsak nem álnak felügyelet alatt, vagy utasításokat nem kaptak felhasználását illetően olyan személytől, aki a biztonságért felel. A gyermekeket felügyelni kell annak érdekében, hogy ne játsszanak a készülékkel.

4) AZ ELEKTROMOS SZERSZÁM HASZNÁLATA ÉS KEZELÉSE:

- Húzza ki az Elektromos szerszám hálózati csatlakozódugóját a csatlakozóaljzatból a szalagcsiszoló bármilyen meghibásodása esetén, a munka befelyezése után, vagy bármilyen tisztítás, karbantartási munkák, vagy a szerszám áthelyezés előtt.
- Ha az eszköz rendellenes hangot vagy szagot bocsájt ki, azonnal fejezze be a munkát.
- Az elektromos szerszámot ne terhelje. Az elektromos szerszám jobban és biztonságosabban fog működni, ha azon fordulatszámon fog vele dolgozni amelyre meglelt tervezve. Használjon megfelelő eszközt, amely az adott célra volt szánva. A megfelelő eszközök a jó és biztonságos munkát eredményezik, amelyenre tervezve voltak.
- Ne használja az elektromos szerszámot, ha hibás a kapcsolója. Az az elektromos szerszám, amelyet nem lehet be- vagy kikapcsolni, veszélyes, ezért javításra szorul. A meghibásodott kapcsolót csakis igazolt szervízben javítsa.
- A készülék beállítása, alkatrészcsere és a készülék elrakása előtt húzza ki a hálózati csatlakozódugót az aljzatból. Ez az óvintézkedés megakadályozza az elektromos szerszám véletlen elindítását.
- A használaton kívüli elektromos szerszám is távol tartandó a gyermekektől. Ne engedje, hogy olyan személyek használják az eszközt, akik nem ismerik azt vagy nem olvasták el ezeket az utasításokat. Az elektromos szerszámok veszélyesek, ha tapasztalatlan személy használja őket. Az elektromos szerszámot száraz, biztonságos helyen tartsa.
- Ügyeljen az elektromos szerszámok alapos gondozására. Rendszeresen ellenőrizze, hogy hibátlanul működnek-e a mozgó részek. Ellenőrizze nem e sérültek a burkolatfedelek és más részek, amelyek veszélyeztethetik az elektromos szerszám biztonságos működését. A készülék használata előtt javíttassa meg a sérült részeket. Számos baleset oka a nem megfelelően karbantartott elektromos szerszám.
- Tartsa élesen és tisztán a vágószerszámokat. A gondosan ápoltt vágószerszámok éles vágóéllel kevésbé akadnak és könnyebben haladnak. A csomaghoz tartozó, illetve a gyártó által ajánlott tartozékokat használja, más tartozékok kárt okozhatnak vagy személyes sérülést.
- Az elektromos szerszámot, a tartozékokat, behelyező szerszámokat stb. a jelen utasításoknak megfelelően használja. Mindeközben vegye figyelembe a munkafeltételeket és az elvégzendő feladatot. Az elektromos szerszámok rendeltetésüktől eltérő használata veszélyes körülményekhez vezethet.

5) AZ AKKUMULÁTOROS SZERSZÁM HASZNÁLATA

- Mielőtt behelyezi az akkumulátort, bizonyosodjon meg róla hogy a kapcsoló a „0-kikapcsolt” pozícióban van. Az akkumulátor behelyezése a bekapcsolt szerszámba veszélyes helyzetekhez vezethet.
- Az akkumulátor töltéséhez, kizárólag a gyártó által ajánlott töltőt használjon. A töltő használata más akkumulátor töltéséhez, annak sérülését vagy tűz keletkezését eredményezheti.
- Kizárólag olyan akkumulátort használjon ami az adott szerszámhoz hivatott. Más akkumulátorok használata, sérülést vagy tüzet okozhat.
- A használaton kívüli akkumulátoregységeket mindenfajta olyan fémtárgytól – például szorítótól, kulcsoktól, csavaroktól és egyéb, apró fémtárgyaktól – távol kell tartani, amelyek az akkumulátor kapcsokat rövidre zárhatnák. Az akkumulátorkapcsok rövidzárlata égési sérülést vagy tüzet okozhat.

- Az akkumulátorral bánjon kíméletesen. Durva bánásmód esetén az akkumulátorból vegyi anyag szivároghat ki. Kerülje az ezzel való érintkezést. Ha mégis érintkezik ezzel a vegyi anyaggal, mossa meg az érintett területet folyóvízzel. Ha a folyadék belekerül a szemébe, azonnal forduljon orvoshoz. Az akkumulátorból kifröccsenő vegyi anyag súlyos sérülést okozhat.
- Az akkumulátort vagy a szerszámot tilos tűznek vagy erős hőhatásnak kitenni. A tűznek, vagy 130 ° C –nál magasabb hőmérsékletnek kitevés, robbanást okozhat.
- Tilos használni az akkumulátort vagy szerszámot, amely sérült vagy átépített. A sérült vagy módosított akkumulátorok kiszámíthatatlanul viselkedhetnek, és így tüzet, robbanás, vagy sérülésveszélyt okozhatnak.

6) SZERVIZ

- Az elektromos kéziszerszámot szakképzett javítóműhelynek kell javítania. Csak ugyanazok a pótalkatrészek használhatók. Ügyeljen arra, hogy az elektromos kéziszerszám biztonsága megmaradjon.

BISZTONSÁGI ELŐÍRÁSOK AZ AKKUMULÁTOROS OLLÓHOZ AZ ÁGAKRA

- A terméket nem szánják azoknak a gyermekeknek (beleértve a gyermekeket is), akiknek fizikai, érzékszervi vagy mentális fogyatékosága, illetve tapasztalat és ismeretek hiánya megakadályozza a termék biztonságos használatát, kivéve, ha a készülék használatáért a biztonságért felelős személy felügyeli vagy utasítja. Óvakodjon a gyermekektől, ügyeljen arra, hogy ne játsszanak a termékkel.
- Ne engedje, hogy gyermekek használják az eszközt. Ne hagyja a szerszámot felügyelet nélkül, és a nem használt eszközöket tartsa biztonságos helyen, gyermekektől elzárva.
- Áramütés veszélye! Tartsa legalább 10 m-re a légvezetésektől, és legalább 15 m-re a többi embertől.
- Ne használja az eszközt esőben és ne töltsé az akkumulátort esőben.
- Ne tárolja a szerszámot esőben vagy más nedves környezetben.
- Ügyeljen arra, hogy a közelben tartózkodó személyek ne kerüljenek a munkaterületre.
- Ügyeljen arra, hogy idegen test ne kerüljön a pengék közé. Ha a penge eltömődött, azonnal kapcsolja ki a szerszámot, és távolítsa el a blokkolás okát.
- Vigyázzon, ne vágja le a rejtett elektromos kábeleket vagy vezetékeket.
- Tartsa szabad kezét biztonságos távolságban a munkaterülettől. Ne érintse meg a pengeket. Nagyon élesek és veszélyesen vághatnak rájuk.
- Legyen óvatos a szerszám használatakor, ügyeljen arra, hogy szabad keze ujjait megóvja azáltal, hogy az ágakat éles vágópengéikkel szemben tartja.
- A szerszám használata közben soha ne használjon túlzott erőt. Csúszhat és megsérülhet, vagy megteheti véletlenül el tudtak vágni valamit, amit akartál.
- A munka megkezdése előtt gondosan ellenőrizze a pengeket.
- A pengeket rendkívül óvatosan kezelje, hogy elkerülje a vágásokat vagy más sérüléseket
- Mindig viseljen kesztyűt, amikor a szerszámmal dolgozik, valamint kezelése vagy tisztítása során.
- A szerszámot csak a tervezéshez használt munkákra használhatja.
- Ne vágjon olyan ágakat, amelyek átmérője nagyobb, mint az olló tartománya. Ne vágjon fém, kő stb. Elektromos ágvágóval. A szerszámok rögzítéséhez ne használja a hevederes rögzítőbilincset. Cserélje ki a pengét, ha kopott vagy sérült.
- Tartsa tisztán a készüléket. Tisztítsa meg az ollót, az akkumulátort és a töltőt puha, száraz vagy enyhén nedves ruhával (ne használjon oldószert).
- Ne merítse a vezeték nélküli ollót, az akkumulátort és a töltőt vízbe vagy más folyadékba.
- Ne használjon vezeték nélküli metszőollót, ha az olló, az akkumulátor vagy a töltő sérült.
- Semmilyen körülmények között ne használjon vezeték nélküli metszőollót, ha a kapcsoló bármilyen módon sérült, és a olló biztonságos üzemeltetése nem lehetséges.
- Amikor a pengét cseréli, vagy hosszabb ideig nem használja a vezeték nélküli metszőollókat, ellenőrizze, hogy a kapcsoló "ki" állásban van. Ez a megelőző intézkedés megakadályozza az olló véletlenszerű leengedését az ágakon.
- Használat után mindig tisztítsa meg az akkus ollókat, és távolítsa el a törmelék a pengékről. Kenje meg a pengeket kenőolajjal, hogy tökéletes állapotban maradjanak, és meghosszabbítsák élettartamukat.

SZERELÉS ÉS HASZNÁLAT

A MOZGÓ FOGANTYÚ SZERELÉSE

- Teleszkópos fogantyúval vágja el az ágakat nagyobb magasságban vagy nehezen elérhető helyeken.
- 1. Csavarja le a konzolon lévő vezeték nélküli nyírócsavar csavarját, és nyissa ki a hüvelyt.
- 2. Csatlakoztassa a vezeték nélküli ollót a tartóhoz.
- 3. Csukja be az elemtartó tartót és csavarja be a csavart.
- 4. Csatlakoztassa az áthidaló kábelt az akkumulátorhoz.
- 5. Az eltávolításhoz fordított sorrendben járjon el.

A FÜGGŐLEGES LEJTVÉNY BEÁLLÍTÁSA

1. Nyomja meg a dőlés beállító kioldó gombot.
2. Állítsa be a kívánt dőlésszöget. 4 szögbeállítás áll rendelkezésre, 0 ° -ról 90 ° -ra.
3. Engedje fel a dőlésszög-kioldó gombot, hogy rögzítse a vezeték nélküli ollót a beállított szögben.

A VÍZSZINTES LEJTVÉNY BEÁLLÍTÁSA

1. Az egyik kezében tartsa a teleszkópos fogantyút, a másikban pedig a tartót.
2. Forgassa a tartót a kívánt szögbe -90 ° és 90 ° között.

HASZNÁLAT

- Mindig tartson stabil helyzetet és egyensúlyt. Csak ott dolgozzon, ahol biztonságosan elérheti. Soha ne becsülje túl a saját erejét. Ne használjon elektromos kéziszerszámot, ha fáradt.
- Mindig viseljen kesztyűt a géppel végzett munka, valamint a kezelés vagy tisztítás során.
- A készülék zárgombbal van felszerelve, hogy véletlenül elinduljon. A vágáshoz nyomja meg egyszerre a kioldógombot (3) és a reteszelő gombot (4)
- Engedje el a kapcsolót (3), hogy a penge nyitott helyzetbe kerüljön.

HASZNÁLAT A MOZGÓ FOGANTYÚVAL

- A vágás elvégzéséhez egyszerre kell megnyomni a kioldógombot (15) és a reteszelő gombot (14).
- Engedje el a kapcsolót (15), hogy a penge nyitott helyzetbe kerüljön.

KARBANTARTÁS

- Mielőtt bármilyen ellenőrzési vagy karbantartási munkát elvégzne, kapcsolja ki a készüléket és vegye ki az akkumulátort.
- Minden használat után alaposan tisztítsa meg a vezeték nélküli ollót. A tisztításhoz használjon puha ruhát, vagy fújja le a törmeléket kompresszorral (alacsony nyomás mellett). Ha a szennyeződést nem lehet eltávolítani, használjon szappanos vízzel megnedvesített puha ruhát. Soha ne használjon tisztítószerket vagy oldószereket, például benzint, alkoholt, ammóniát stb.! Ezek az oldószerek károsíthatják a termék műanyag részeit.
- Soha ne tisztítsa a készüléket folyó víz alatt, és ne távolítsa el a szennyeződést kompresszorral (nagynyomású). Fennáll a felhasználó sérülésének vagy a készülék károsodásának veszélye.
- A legjobb vágási eredmény elérése érdekében a pengéket élesen és tisztán kell tartani.
- Rendszeresen ellenőrizze a készüléket és cserélje ki saját biztonsága érdekében, ha úgy találja, hogy valamelyik alkatrész kopott vagy sérült. A gép kopott vagy sérült részeit csak egy hivatalos szervizközpont cserélheti, vagy a kereskedő cserélheti ki.
- Ellenőrizze, hogy az eredeti pótalkatrészeket használta-e.
- Tárolja a készüléket száraz és fagymentes helyen, gyermekektől elzárva.

KÖRNYEZETVÉDELEM



A termékeken vagy a kísérő dokumentumokon áthúzott kerekés szemétkosár-szimbólum azt jelzi, hogy a használt elektromos és elektronikus termékeket nem szabad hozzáadni a háztartási hulladékhoz. A megfelelő ártalmatlanítás, hasznosítás és újrahasznosítás érdekében kérjük, szállítsa ezeket a termékeket a kijelölt gyűjtőhelyekre ingyenes szállítás céljából. Alternatív megoldásként néhány országban visszajuttathatja termékeit a helyi kereskedőhöz, amikor egyenértékű új terméket vásárol. A termék helyes ártalmatlanítása

hozzájárul az értékes természeti erőforrások megmentéséhez és megelőzi a környezetre és az emberi egészségre gyakorolt lehetséges negatív következményeket, amelyeket a nem megfelelő hulladékkezelés okozhat. További részletekért forduljon a helyi önkormányzathoz vagy a legközelebbi gyűjtőponthoz. Az ilyen típusú hulladék helytelen ártalmatlanításáért a nemzeti jogszabályokkal összhangban szankciókat lehet kiszabni.

RO**ROMÂNĂ****DESCRIEREA PRODUSULUI**

Foarfecele fără fir pentru tăierea crengilor copacilor se folosește în principal pentru tăierea crengilor pomilor din livezi. Lucrul cu acesta este simplu și convenabil. Eficiența sa de tăiere în comparație cu foarfecele manuale clasice este de 8 până la 10 ori mai mare, iar calitatea tăierii este semnificativ îmbunătățită.







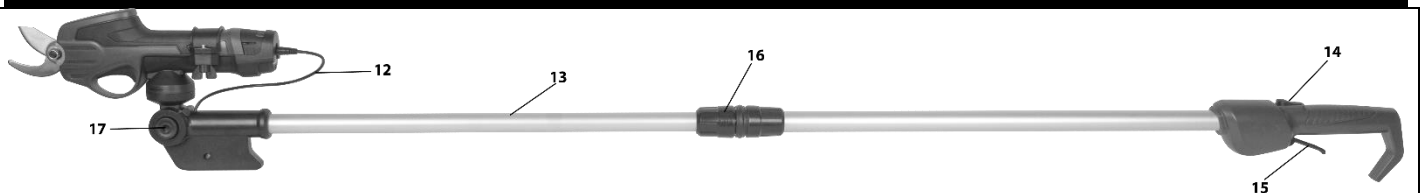

- încuietore de siguranță.

Folosiți dispozitivul numai în scopul prevăzut. Orice altă utilizare este considerată o utilizare necorespunzătoare. Utilizatorul / operatorul, și nu producătorul, va fi responsabil pentru orice daune sau vătămări cauzate de o astfel de utilizare necorespunzătoare. Vă rugăm să rețineți că acest aparat nu a fost proiectat pentru uz comercial sau industrial. Garanția nu va fi valabilă dacă echipamentul este utilizat în scopuri comerciale, industriale sau similare.

DESCRIEREA PRODUSULUI

	
12 Cablu de conectare 13 Mâner telescopic 14 Buton de blocare	15 Declanșator 16 Racord 17 Buton de eliberare pentru reglarea înclinării

EXPLICAREA SIMBOLURILOR

	Citiți toate precauțiile și instrucțiunile de siguranță. Nerespectarea măsurilor de precauție și a instrucțiunilor de siguranță poate duce la șoc electric, incendiu și / sau vătămări grave. Păstrați toate instrucțiunile de siguranță pentru referințe ulterioare.
	Purtați mănuși de protecție.
	Produsul respectă directivele europene aplicabile și a fost efectuată o evaluare a conformității cu aceste directive.
	Clasă de protecție III
	Grad de protecție IPX0.
	Nu eliminați împreună cu deșeurile menajere obișnuite. În schimb, contactați centrele de reciclare și eliminați-l într-un mod ecologic. Vă rugăm să urmați principiile de protecție a mediului.
	O contribuție financiară pentru preluare și reciclarea ulterioară a fost plătită pentru acest ambalaj.
	Produs reciclabil

INSTRUCȚIUNI GENERALE DE SIGURANȚĂ PENTRU SCULELE ELECTRICE

1) SIGURANȚA LOCULUI DE MUNCĂ

- Locul de muncă trebuie păstrat curat și bine iluminat. Zonele aglomerate și întunecate pot provoca accidente.
- Nu folosiți scule electrice în zonele în care există riscul de explozie sau în care sunt prezente lichide, gaze sau praf inflamabil. În scula electrică sunt generate scântei care pot aprinde praful sau vaporii.
- Nu permiteți accesul copiilor și al altor persoane la scula electrică. Dacă sunteți disturbat, este posibil să pierdeți controlul asupra activității dvs..

2) SIGURANȚA ELECTRICĂ

- Fișa cablului de alimentare a sculei trebuie să se potrivească la priza electrică. Nu modificați niciodată cablul de alimentare electrică. Nu folosiți niciodată o sculă electrică cu un știft de protecție pe fișa cablului de alimentare cu un prelungitor sau un adaptor. Fișele nedeteriorate și prizele potrivite vor reduce riscul de electrocutare. Cablurile de alimentare deteriorate sau încurcate cresc riscul de electrocutare. Dacă cablul de alimentare este deteriorat, acesta trebuie înlocuit cu un cablu de alimentare nou, care poate fi obținut de la producător sau distribuitor.
- Operatorul nu trebuie să atingă obiecte împământate, cum ar fi conducte, carcasă de încălzire centrală, sobe și frigider. Riscul de electrocutare este mai mare în cazul în care corpul dvs. este împământat.
- Nu expuneți scule electrice la ploaie, umezeală sau apă. Nu atingeți niciodată sculele electrice cu mâinile ude. Nu spălați niciodată scula electrică sub jet de apă și nu o scufundați în apă.
- Nu supraîncărcați cablul. Nu folosiți niciodată cablul pentru a transporta, trage sau deconecta scula electrică. Cablul nu trebuie expus la căldură, ulei, margini ascuțite sau părți mobile. Cablurile deteriorate sau încurcate cresc riscul de electrocutare.
- Nu lucrați niciodată cu scule care au un cablu sau o fișă deteriorată sau care a căzut la sol și a fost deteriorat în orice fel.
- Când utilizați scule electrice în aer liber, utilizați un prelungitor potrivit pentru uz exterior. Utilizarea unui cablu potrivit pentru uz exterior reduce riscul de electrocutare.
- Dacă utilizați scule electrice în zone umede, utilizați o sursă de alimentare protejată RCD. Utilizarea unui dispozitiv RCD reduce riscul de electrocutare. Termenul "dispozitiv de curent rezidual (RCD)" poate fi înlocuit cu "întrerupător de circuit de siguranță (GFCI)" sau "întreruptor de scurgere la pământ (ELCB)".
- Țineți scula electrică numai de suprafețele sale de prindere izolate, deoarece accesoriile de tăiere sau de foraj pot intra în contact cu fire ascunse sau cu propriul cablu în timpul funcționării.

3) SIGURANȚA PERSONALĂ

- Când utilizați scule electrice, fiți atenți și acordați o atenție deosebită activității pe care o desfășurați. Concentrează-te pe activitatea dvs.. Nu folosiți scule electrice dacă sunteți obosit sau sub influența drogurilor, alcoolului sau a medicamentelor. Chiar și o neatenție momentană în timp ce utilizați scule electrice poate duce la vătămări corporale grave. Atunci când lucrați cu scule electrice, nu mâncați, nu beți și nu fumați.
- Folosiți îmbrăcăminte de protecție. Purtați întotdeauna ochelari de protecție. Folosiți echipament de protecție adecvat tipului de muncă pe care îl desfășurați. Echipamentele de protecție precum masca de respirat, încălțăminte antiderapantă, casca sau căștile de protecție, utilizate în conformitate cu condițiile de muncă, reduc riscul de vătămare corporală.
- Evitați pornirea neintenționată a sculelor electrice. Nu transportați scula electrică conectată la rețea cu degetul de pe comutator sau declanșator. Asigurați-vă că întrerupătorul sau declanșatorul se află în poziția „off” înainte de a conecta la sursa de alimentare. Transportul sculei electrice cu un deget pe întrerupător sau conectarea fișei de alimentare în priză cu întrerupătorul pornit poate provoca vătămări grave.
- Înainte de a porni scula electrică, scoateți toate cheile și instrumentele de reglare. O cheie de reglare sau un instrument care rămâne atașat de partea rotativă a sculei electrice poate provoca vătămări personale.
- Mențineți întotdeauna o postură și echilibru stabile. Lucrați numai în zone în care puteți ajunge în siguranță. Nu vă supraestimați niciodată propria forță. Nu folosiți scula electrică dacă sunteți obosit.

- Purtați haine potrivite. Folosiți îmbrăcăminte de protecție. Nu purtați haine largi sau bijuterii. Asigurați-vă că părul, îmbrăcămintea, mănușile sau orice alte părți ale corpului dvs. nu se apropie prea mult de părțile rotative sau fierbinți ale sculei electrice.
- Conectați scula electrică la extracția prafului. Dacă scula electrică poate fi conectată la echipamente de colectare sau extracție a prafului, asigurați-vă că este conectată și utilizată corespunzător. Utilizarea unui astfel de echipament poate reduce riscurile datorate prafului.
- Fixați bine piesa de prelucrat. Utilizați o clemă sau o menghină pentru a fixa piesa de prelucrat.
- Nu folosiți nicio sculă dacă sunteți sub influența alcoolului, drogurilor, medicamentelor sau a altor substanțe narcotice sau dependente.) - Mașina nu este destinată utilizării de către persoane (inclusiv copii) cu capacități fizice, senzoriale sau mentale reduse sau fără experiență și cunoștințe, cu excepția cazului în care sunt supravegheați sau au primit instrucțiuni cu privire la utilizarea aparatului de către o persoană responsabilă pentru siguranța acestora. Copiii trebuie supravegheați pentru a vă asigura că nu se joacă cu aparatul.

4) UTILIZAREA ȘI ÎNTREȚINEREA SCULEI ELECTRICE

- În cazul în care există probleme în timpul funcționării, înaintea oricărei lucrări de curățare sau întreținere, de fiecare dată când vă deplasați sau opriți utilizarea sculei electrice, deconectați-o de la sursa de alimentare / rețea! Nu lucrați niciodată cu scula electrică dacă este deteriorată în vreun fel.
- Dacă scula electrică începe să producă un sunet sau miros anormal, încetați utilizarea sa imediat.
- Nu supraîncărcați scula electrică. Scula electrică va funcționa mai bine și mai în siguranță dacă lucrați cu acesta la viteza (rpm) pentru care a fost proiectată. Folosiți scula potrivită pentru lucrarea pe care o efectuați. O sculă adecvată va efectua munca pentru care a fost realizată bine și în siguranță.
- Nu folosiți scule electrice care nu pot fi pornite și oprite în siguranță cu întrerupătorul de control. Folosirea unei astfel de scule este periculoasă. Un întrerupător deteriorat trebuie reparat de un centru de service autorizat.
- Deconectați scula electrică înainte de a face reglaje, înainte de schimbarea accesoriilor sau de reparații. Această măsură va reduce riscul de declanșare accidentală.
- Scula electrică neutilizată nu trebuie să fie la îndemâna copiilor și a persoanelor neautorizate. O sculă electrică în mâinile utilizatorilor neexperimentați poate fi periculoasă. Scula electrică trebuie să fie depozitată într-un loc uscat și sigur.
- Mențineți cu atenție scula electrică în stare bună. Verificați periodic piesele mobile și mobilitatea acestora. Verificați dacă există deteriorări la apărători sau alte piese care pot compromite funcționarea în siguranță a sculei electrice. Dacă scula este deteriorată, asigurați-vă că este reparată înainte de utilizare. Multe răni sunt cauzate de întreținerea necorespunzătoare a unei scule electrice.
- Mențineți sculele de tăiere ascuțite și curate. Sculele corect întreținute și ascuțite facilitează munca, reduc riscul de rănire și controlul acestora este mai ușor. Utilizarea altor accesorii decât cele specificate în instrucțiunile de exploatare sau recomandate de importator poate provoca deteriorarea sculei și poate provoca vătămări.
- Scula electrică, accesoriile sale, instrumentele de lucru etc. sunt utilizate în conformitate cu aceste instrucțiuni și în modul prevăzut pentru scula electrică specială, ținând cont de condițiile de lucru și de tipul de activitate care trebuie executată. Utilizarea sculei în alte scopuri decât cele pentru care a fost concepută poate duce la situații periculoase.

5) UTILIZAREA SCULELOR FĂRĂ FIR

- Înainte de a introduce bateria, asigurați-vă că întrerupătorul este în poziția: „0-off”. Introducerea bateriei în sculă atunci când este pornită poate duce la situații periculoase.
- Folosiți încărcătoarele specificate de producător pentru a încărca bateria. Utilizarea unui încărcător pentru un alt tip de baterie o poate deteriora și duce la incendiu.
- Folosiți numai bateriile destinate sculei. - Utilizarea altor tipuri de baterii poate fi cauza unui accident sau a unui incendiu.
- Dacă bateria nu este utilizată, păstrați-o separat de obiecte metalice, cum ar fi cleme, chei, șuruburi și alte obiecte metalice mici care ar putea provoca scurtcircuitarea bateriei. Scurtcircuitarea bateriei poate

provoca vătămări, arsuri sau incendiu.

- Manevrați bateriile cu grijă. - Un tratament necorespunzător poate duce la scurgerea lichidului chimic din baterie. Evitați contactul cu acesta. Dacă există contact cu lichidul chimic, spălați zona afectată sub jet de apă. Dacă lichidul chimic intră în ochi, solicitați imediat asistență medicală. Lichidul chimic din baterie poate provoca vătămări grave.

- Bateria sau scula nu trebuie expuse la foc sau la temperaturi excesive. Expunerea la foc sau o temperatură mai mare de 130 ° C poate provoca o explozie.

- Bateria sau sculele deteriorate sau reconstruite nu trebuie utilizate. Bateriile deteriorate sau modificate pot funcționa într-un mod imprevizibil și, prin urmare, pot provoca incendiu, explozie sau vătămări.

6) REPARAȚIILE

- Duceți o sculă electrică la un tehnician de service calificat, dacă este necesar. Se pot folosi doar piese de schimb identice. Acest lucru asigură menținerea siguranței sculei electrice.

INSTRUCȚIUNI DE SIGURANȚĂ ÎNTRU FOARFECELE FĂRĂ FIR PENTRU TĂIEREA CRENGILOR

- Acest aparat nu este destinat utilizării de către persoane (inclusiv copii) cu capacități fizice, senzoriale sau mentale reduse sau fără experiență și cunoștințe, cu excepția cazului în care au primit supraveghere sau instrucțiuni cu privire la utilizarea aparatului de către o persoană responsabilă pentru siguranța lor. Nu lăsați scula electrică la îndemâna copiilor și asigurați-vă că nu se joacă cu acesta.

- Nu permiteți copiilor să folosească scula electrică. Nu lăsați scula nesupravegheată și păstrați sculele nefolosite într-un loc sigur, nu la îndemâna copiilor.

- Risc de electrocutare! Păstrați o distanță de cel puțin 10 m față de liniile electrice aeriene și de cel puțin 15 m față de alte persoane.

- Nu folosiți scula electrică în ploaie și nu încărcați bateria în ploaie.

- Nu depozitați scule electrice în ploaie sau în alt mediu umed.

- Asigurați-vă că trecătorii sunt la o distanță sigură față de spațiul de lucru.

- Asigurați-vă că nu sunt plasate obiecte exterioare între lamele de tăiere. Dacă lama este blocată, opriți scula imediat și eliminați cauza blocării.

- Aveți grijă să nu tăiați cabluri de alimentare sau cabluri ascuse.

- Păstrați mâna liberă la o distanță sigură de spațiul de lucru. - Nu atingeți lamele de tăiere. - Sunt foarte ascuțite și ați putea sfârși prin a vă tăia periculos.

- Aveți grijă când folosiți scule electrice și asigurați-vă că protejați degetele mâinii desfăcute de lame tăietoare ascuțite atunci când țineți crengile.

- Nu folosiți niciodată putere excesivă atunci când folosiți scula. - Ați putea aluneca și v-ați putea răni sau vă puteți tăia neintenționat.

- Verificați cu atenție lamele înainte de a începe lucrul.

- Manevrați lamele cu cea mai mare atenție pentru a evita să vă tăiați sau să provocați o altă vătămare.

- Purtați întotdeauna mănuși de lucru atunci când lucrați cu scula electrică și, de asemenea, atunci când o întrețineți sau o curățați.

- Nu folosiți scula pentru alte lucrări, cu excepția celor pentru care a fost concepută.

- Nu tăiați crengi al căror diametru este mai mare decât gama de utilizare a foarfecelui.

- Nu tăiați materiale din metal, piatră, etc., cu foarfecele fără fir. Nu folosiți clema de fixare de pe curea pentru a ține scule. Înlocuiți lama în cazul în care aceasta este uzată sau deteriorată.

- Păstrați întotdeauna scula curată. - Curățați foarfecele, bateria și încărcătorul cu o cârpă moale uscată sau umezită ușor (nu folosiți solvenți).

- Nu scufundați foarfecele fără fir, bateria și încărcătorul în apă sau alte lichide.

- Nu folosiți foarfecele fără fir în caz de deteriorare a foarfecelui, bateriei sau încărcătorului.

- Nu folosiți foarfecele fără fir dacă întrerupătorul este deteriorat și nu poate fi efectuată o operare sigură cu ajutorul foarfecelui.

- În cazul înlocuirii lamei sau a unei perioade mai lungi de neutilizare a foarfecelui fără fir, asigurați-vă că întrerupătorul este în poziția „off”. - Această măsură de precauție previne pornirea accidentală a foarfecelui.

- Asigurați-vă că foarfecele fără fir este curățat întotdeauna după utilizare și îndepărtați murdăria de pe lame. Ungeți lamele cu ulei de lubrifiere pentru a le menține în stare perfectă și a prelungi durata de viață.

INSTALAREA ȘI UTILIZAREA

MONTAREA MÂNERULUI TELESCOPIC

- Dacă este necesar, folosiți un mâner telescopic pentru a tăia crengile la înălțimi mai mari sau în locuri greu accesibile.

1. Deșurubați șurubul de prindere pentru a ține foarfecele fără fir pe suport și deschideți clema.
2. Fixați acoperișurile fără fir în suport.
3. Închideți clema care ține foarfecele fără fir și strângeți șurubul.
4. Conectați cablul de interconectare la baterie.
5. Când demontați, continuați în ordine inversă.

REGLAREA ÎNCLINĂRII VERTICALE

1. Apăsăți butonul de eliberare a reglajului înclinării
2. Setăți unghiul de înclinare dorit. Există 4 setări de unghi, de la 0 ° la 90 °.
3. Eliberați butonul de eliberare a reglajului înclinării pentru a bloca foarfecele fără fir în unghiul stabilit.

REGLAREA ÎNCLINĂRII VERTICALE

1. Prindeți mânerul telescopic într-o mână și suportul în cealaltă.
2. Rotiți suportul în unghiul dorit, cuprins între -90 ° și 90 °.

UTILIZAREA

- Mențineți întotdeauna o postură și echilibru stabile. Lucrați numai în zone în care puteți ajunge în siguranță. Nu vă supraestimați niciodată propria forță. Nu folosiți scula electrică dacă sunteți obosit.
- Utilizați întotdeauna mănuși de lucru atunci când lucrați cu scula, precum și atunci când o reparați sau o curățați.
- Dispozitivul este echipat cu un buton de blocare care previne pornirea accidentală. Pentru a efectua tăierea efectivă, este necesar să apăsați simultan declanșatorul (3) și butonul de blocare (4).
- Eliberați declanșatorul (3) pentru a readuce lama în poziția deschisă.

UTILIZAREA MÂNERULUI TELESCOPIC

- Pentru a efectua tăierea efectivă este necesar să apăsați pe declanșator (15) și butonul de blocare (14)
- Eliberați declanșatorul (15) pentru a readuce lama în poziția deschisă.

ÎNTREȚINEREA

- Opriți dispozitivul și scoateți bateria înainte de a începe orice inspecție sau întreținere.
- Curățați bine foarfecele fără fir după fiecare utilizare. Pentru a curăța, utilizați o cârpă moale sau suflați murdăria cu un compresor (cu presiune joasă). Dacă impuritățile nu pot fi îndepărtate, utilizați o cârpă moale umezită cu apă cu detergent. Nu folosiți niciodată detergenți sau solvenți precum benzină, alcool, amoniac etc. Acești solvenți pot deteriora părțile din plastic ale produsului.
- Nu curățați niciodată aparatul sub jet de apă și nu îndepărtați murdăria cu ajutorul compresorului (cu presiune înaltă). Pericol de vătămare a utilizatorului și / sau daune ale echipamentului!
- Mențineți lamele ascuțite și curate pentru a obține cele mai bune rezultate de tăiere.
- Verificați aparatul în mod regulat și dacă constatați că unele componente sunt uzate sau deteriorate, înlocuiți-le pentru siguranța dvs. Piese uzate sau deteriorate ale mașinii pot fi schimbate numai într-un service autorizat sau asigurate de un distribuitor.
- Asigurați-vă că sunt utilizate piese de schimb originale.
- Depozitați dispozitivul într-un loc uscat și ferit de îngheț, nu la îndemâna copiilor.

PROTEJAREA MEDIULUI



Simbolul coșului de gunoi tăiat de pe produse sau documentele însoțitoare înseamnă că produsele electrice și electronice utilizate nu trebuie eliminate împreună cu deșeurile menajere normale. Pentru eliminarea, reînnoirea și reciclarea corespunzătoare, duceți aceste produse în punctele de colectare desemnate, unde vor fi acceptate gratuit. În mod alternativ, în unele țări puteți returna produsele dvs. la un distribuitor local atunci când achiziționați un produs nou echivalent. Eliminarea corespunzătoare a acestui produs va contribui la păstrarea resurselor naturale valoroase și va ajuta la prevenirea posibilelor impacturi negative asupra mediului și sănătății umane, ceea ce ar putea fi consecințele eliminării necorespunzătoare a deșeurilor. Pentru detalii suplimentare, contactați autoritatea locală sau cel mai apropiat punct de colectare. Eliminarea necorespunzătoare a acestui tip de deșeuri poate duce la aplicarea amenzi în conformitate cu normele naționale.

EN**ENGLISH****PRODUCT DESCRIPTION**

Cordless loppers for tree pruning are used mainly to prune tree branches in fruit orchards. Working with them is simple and convenient. Their pruning efficiency when compared with classic manual loppers is 8 to 10 times higher and the quality of the pruning is significantly improved.







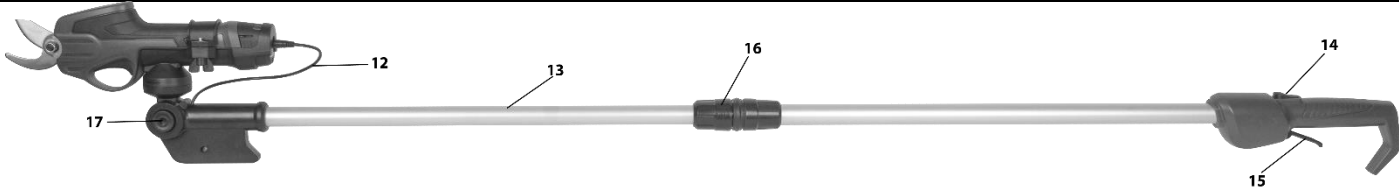

- safety lock.

Use the device only for its intended purpose. Any other use is considered a misuse. The user/operator, not the manufacturer, shall be responsible for any damage or injury caused by such a misuse. Please note that this machine has not been designed for commercial or industrial use. The warranty will not be valid if the equipment is used for commercial, industrial or similar purposes.

PRODUCT PARTS

	
12 Connecting cable 13 Telescopic handle 14 Locking button	15 Trigger 16 Socket 17 Tilt adjustment release knob

EXPLANATION OF SYMBOLS

	Read all safety precautions and instructions. Failure to comply with safety precautions and instructions may result in electric shock, fire and/or serious injury. Keep all safety precautions and instructions for future reference.
	Wear protective gloves.
	The product complies with applicable European directives and a method for assessing conformity with these directives was carried out.
	Protection class III
	Degree of protection IPX0.
	Do not dispose of as regular household waste. Instead, contact recycling centers and dispose of in an environmentally friendly way. Please follow the principles of environmental protection.
	A financial contribution for take-back and its further recycling was paid for this packaging.
	Recyclable product

GENERAL SAFETY INSTRUCTIONS FOR ELECTRICAL TOOLS**1) WORKPLACE SAFETY**

- The workplace must be kept clean and well lit. Clutter and dark spaces can cause accidents.
- Do not use power tools in areas where there is a risk of explosion or where flammable liquids, gases or dust are present. Sparks are generated in the power tool that can ignite dust or fumes.
- Do not allow children and other persons to access the power tool. If you are disturbed, you may lose

control of your activity.

2) ELECTRICAL SAFETY

- The tool's power cord plug must match the power outlet. Never modify the electric power cord. Never use a power tool with a protective pin on its power cord plug with a power strip or adapter. Undamaged forks and matching sockets will reduce the risk of electric shock. Damaged or tangled power cords increase the risk of electric shock. If the power cord is damaged, it must be replaced with a brand new power cord that can be obtained from the manufacturer or its dealer.
- The operator must not touch grounded objects, such as pipes, central heating housing, stoves and refrigerators. The risk of electric shock is greater if your body is grounded.
- Do not expose power tools to rain, moisture or water. Never touch power tools with wet hands. Never wash the power tool under running water or immerse it in water.
- Do not overload the cable. Never use the cord for carrying, pulling or unplugging the power tool. The cable must not be exposed to heat, oil, sharp edges or moving parts. Damaged or entangled cables increase the risk of electric shock.
- Never work with tools that have a damaged power cable or fork or that were dropped to the ground and damaged in any way.
- When using power tools outdoors, use an extension cord suitable for outdoor use. Using a cord suitable for outdoor use reduces the risk of electric shock
- If you use power tools in damp areas, use a RCD-protected power supply. Use of the RCD reduces the risk of electric shock. The term "residual current device (RCD)" may be replaced by "ground-fault circuit interrupter (GFCI)" or "earth leakage circuit breaker (ELCB)".
- Hold the power tool only by its insulated gripping surfaces, as cutting or drilling accessories may come into contact with hidden wires or their own cord during operation.

3) PERSONAL SAFETY

- When using power tools, be alert and pay a particular attention to the work you are doing. Focus on your work. Do not operate power tools if you are tired or under the influence of drugs, alcohol or medication. Even a momentary inattention while using power tools can result in serious personal injury. When working with power tools, do not eat, drink or smoke.
- Use safety clothing. Always wear eye protection. Use protective equipment appropriate to the type of work you are doing. Protective equipment such as respirator, non-skid safety shoes, headgear or hearing protection, used in accordance with working conditions, reduce the risk of personal injury.
- Avoid unintentionally turning on the power tools. Do not carry the power tool connected into mains with your finger on the switch or trigger. Make sure the switch or trigger is in the "off" position before connecting to the power supply. Carrying the power tool with a finger on the switch or connecting the power plug into the socket with the switch turned on can cause serious injury.
- Before you turn on the power tool, remove all adjusting keys and tools. An adjusting key or tool that remains attached to the rotating part of the power tool may cause personal injury.
- Always maintain a stable posture and balance. Only work in areas you can safely reach. Never overestimate your own strength. Do not use the power tool if you are tired.
- Wear suitable clothes. Use safety clothes. Do not wear loose clothing or jewelry. Make sure that your hair, clothing, gloves or any other part of your body does not get too close to the rotating or hot parts of the power tool.
- Connect the power tool to dust extraction. If the power tool can be connected to dust collection or extraction equipment, make sure it is properly connected and used. The use of such equipment may reduce risks due to dust.
- Fix the workpiece firmly. Use a joiner clamp or vice to fix the workpiece to be machined.
- Do not use any tools if you are under the influence of alcohol, drugs, medicines or other narcotic or addictive substances.) - The machine is not intended for use by persons (including children) with reduced physical, sensory or mental capabilities, or lack of experience and knowledge, unless they have been given

supervision or instruction concerning use of the appliance by a person responsible for their safety. Children must be supervised to ensure that they do not play with the machine.

4) USE AND MAINTENANCE OF THE POWER TOOL

- In case of any problem during operation, before any cleaning or maintenance work, every time you move or stop using the power tool, disconnect it from the power supply/mains! Never work with the power tool if it is damaged in any way.
- If the power tool starts to produce abnormal sound or smell, stop working immediately.
- Do not overload the power tool. The power tool will work better and safer if you work with it at the speed (rpm) it was designed for. Use the right tool for the job. A suitable tool will perform the work for which it was made well and safely.
- Do not use power tools that cannot be safely turned on and off with its control switch. Using such a tool is dangerous. A damaged switch must be repaired by a certified service center.
- Disconnect the power tool before making any adjustments, changing accessories, or servicing. This measure will reduce the risk of accidental triggering operation.
- Unused power tool shall be kept out of reach of children and unauthorized persons. A power tool in the hands of inexperienced users can be dangerous. Power tool shall be stored in a dry and safe place.
- Carefully maintain the power tool in good condition. Check the moving parts and their mobility regularly. Check for any damage to the guards or other parts that may compromise the safe operation of the power tool. If the tool is damaged, make sure it is repaired before use. Many injuries are caused by improper maintenance of a power tool.
- Keep cutting tools sharp and clean. Properly maintained and sharpened tools make work easier, reduce the risk of injury and their control is easier. Use of accessories other than those specified in the operating instructions or recommended by the importer may cause damage to the tool and cause injury.
- Power tool, its accessories, work tools, etc. shall be used in accordance with these instructions and in the manner prescribed for the particular power tool, taking into account the working conditions and the type of work to be performed. Use of the tool for purposes other than those intended may result in hazardous situations.

5) USE OF CORDLESS TOOLS

- Before inserting the battery, make sure the power switch is in the : "0-off" position. Inserting the battery into the tool when it is switched on may result in dangerous situations.
- Only use the chargers specified by the manufacturer to charge the battery. Using a charger for another type of battery may damage it and lead to fire.
- Use only batteries intended for the tool. - Use of other battery types may be the cause of an accident or fire.
- If the battery is not used, store it separately from metallic objects such as clamps, keys, screws and other small metallic objects that could cause connection of one contact of the battery with the other. Short-circuit of the battery may cause an injury, burns or a fire.
- Handle the batteries with care. - Improper treatment may result in leakage of chemical fluid from the battery. Avoid contact with it. If there is contact with the chemical fluid, wash the affected area under the running water. If the chemical fluid gets in your eyes, seek medical assistance immediately. Chemical fluid from the battery may cause a serious injury.
- The battery or tool must not be exposed to fire or excessive temperatures. Exposure to fire or a temperature higher than 130 ° C may cause an explosion.
- The battery or tools that are damaged or rebuilt must not be used. Damaged or modified batteries may operate in an unpredictable way and therefore may cause fire, explosion or injury.

6) SERVICE

- Have the power tool serviced by a qualified service technician, if needed. Only identical spare parts may be used. This ensures that the safety of the power tool is maintained.

SAFETY INSTRUCTIONS FOR CORDLESS LOPPERS FOR TREE PRUNING

- This appliance is not intended for use by persons (including children) with reduced physical, sensory or mental capabilities, or lack of experience and knowledge, unless they have been given supervision or instruction concerning use of the appliance by a person responsible for their safety. Place the tool out of reach of children and ensure that they do not play with it.
- Do not allow children to use the tool. Do not leave the tool unattended and keep non-used tools in a safe place outside the reach of children.
- Risk of electric shock! Keep a distance of at least 10m from overhead electrical lines and at least 15m from other persons.
- Do not use the tools in the rain or charge the battery in the rain.
- Do not store tools in rain or any other damp environment.
- Make sure that people nearby have a safe distance from the workspace.
- Be sure that no external objects are placed between the cutting blades. If the blade gets blocked, turn the tool off immediately and remove the cause of the blocking.
- Be careful not to cut through hidden power cables or cords.
- Keep your free hand at a safe distance from the workspace. - Do not touch the cutting blades. - They are very sharp and you could end up cutting yourself dangerously.
- Be careful when using the tools and make sure to protect fingers of your loose hand from sharp cutting blades when holding the tree branches.
- Never use excessive power when operating the tool. - You could slip and get injured, or you could unintentionally cut something other than you intended.
- Check the blades carefully before starting work.
- Handle the blades with the utmost care to avoid cutting yourself or causing another injury.
- Always wear work gloves when working with the tool and also when treating or cleaning it.
- Do not use tool for other works except for those for which it is intended.
- Do not cut through branches whose diameter is larger than the range of loppers. - Do not cut materials from metal, stone, etc. with cordless loppers. Do not use the mounting clip on the strap to hold the instruments. Replace the blade in case of it becoming worn or damaged.
- Always keep the tool clean. - Clean the loppers, battery and charger with a soft dry or gently moistened cloth (do not use any solvents).
- Do not immerse the cordless loppers for tree pruning, the battery and the charger in the water or other liquids.
- Do not use the cordless loppers in case of damage caused to the loppers, battery or charger.
- Do not use the cordless loppers in any way if the switch is damaged and safe operation with the loppers cannot be performed.
- In case of replacement of the blade or longer period of non-usage of the cordless loppers for tree pruning, make sure the switch is in the "off" position. - This precautionary measure prevents accidental starting of loppers.
- Make sure to always clean the cordless loppers after use and remove the dirt from the blades. Lubricate the blades with lubrication oil to keep them in flawless condition and prolong their lifespan.

INSTALLATION AND USE

MOUNTING THE TELESCOPIC HANDLE

- If necessary, use a telescopic handle to cut the branches at greater heights or in hard-to-reach places.
1. Unscrew the clamp screw for holding the cordless loppers on the holder and open the clamp.
 2. Fasten the cordless loppers in the holder.
 3. Close the clamp holding the cordless loppers and tighten the screw.
 4. Connect the interconnecting cable to the battery.
 5. When demounting, proceed in reverse order.

VERTICAL TILT ADJUSTMENT

1. Press the tilt adjustment release knob

2. Set the desired tilt angle. There are 4 angle settings available, from 0° to 90°.
3. Release the tilt adjustment release knob to lock the cordless loppers at the set angle.

HORIZONTAL TILT ADJUSTMENT

1. Grasp the telescopic handle in one hand and the holder in the other.
2. Rotate the holder to the desired angle ranging from -90° to 90°.

USE

- Always maintain a stable posture and balance. Only work in areas you can safely reach. Never overestimate your own strength. Do not use the power tool if you are tired.
- Always use work gloves when you are working with the tool, and also when you are treating or cleaning it.
- The device is equipped with a locking button that prevents accidental start-up. To perform the actual pruning it is necessary to press the trigger (3) and the locking button (4) simultaneously.
- Release the trigger (3) to return the blade to the open position.

USE WITH TELESCOPIC HANDLE

- To perform the actual pruning it is necessary to press the trigger (15) and the locking button (14)
- Release the trigger (15) to return the blade to the open position.

MAINTENANCE

- Switch the device off and remove the battery before starting any inspection or maintenance.
- Clean the cordless loppers thoroughly after each use. To clean, use a soft cloth or blow away the dirt with a compressor (using low pressure). If the impurities cannot be removed, use a soft cloth moistened with soapy water. Never use detergents or solvents like petrol, alcohol, ammonia, etc.! These solvents may damage the plastic parts of the product.
- Never clean the appliance under running water or remove dirt using the compressor (using high pressure). Danger of user injury and/or equipment damage!
- Keep the blades sharpened and clean to achieve the best pruning results.
- Check your device regularly and if you find that some components are worn out or damaged, replace them for your own safety. Worn or damaged parts of the machine can only be exchanged in an authorized service place or secured by a dealer.
- Ensure that original spare parts are used.
- Store the device in a dry and frost-proof place out of reach of children.

PROTECTION OF THE ENVIRONMENT



The crossed-out wheeled-bin symbol on products or accompanying documents means that the electrical and electronic products used must not be added to the normal municipal waste. For proper disposal, renewal and recycling, deliver these products to the designated collection points, where they will be accepted free of charge. Alternatively, in some countries you can return your products to a local retailer when buying an equivalent new product. The proper disposal of this product will help preserve valuable natural resources and help prevent potential negative impacts on the environment and human health, which could be the consequences of improper waste disposal. For further details, contact your local authority or nearest collection point. The improper disposal of this type of waste may result in fines being imposed in accordance with national rules.